

# Manuel d'installation et d'utilisation

## INVERBOOST INVERTER PBS



## **Règlement (UE) n° 517/2014 du 16/04/14 relatif aux gaz à effet de serre fluorés et abrogeant le règlement (CE) n° 842/2006**

---

### **Contrôles d'étanchéité**

1. Les exploitants d'équipements qui contiennent des gaz à effet de serre fluorés dans des quantités supérieures ou égales à 5 tonnes équivalent CO<sub>2</sub>, veillent à ce que ces équipements fassent l'objet de contrôles d'étanchéité.
2. Au 1 janvier 2017 les contrôles d'étanchéité sont à effectuer au moins tous les douze mois, pour les équipements dans des quantités supérieures ou égales à 5 tonnes équivalent CO<sub>2</sub> mais inférieures à 50 tonnes équivalent CO<sub>2</sub>.

### **Tableau des équivalences CO<sub>2</sub>**

1. Charge en kg et Tonnes équivalent CO<sub>2</sub>.

<b>Charge et Tonnes équivalent CO<sub>2</sub></b>	<b>Fréquence du contrôle</b>
De 7 à 75 kg de charge soit de 5 à 50 Tonnes	Tous les ans

**Pour le Gaz R32, 7.40kg équivalences à 5 tonnes de CO<sub>2</sub> donc devoir de vérifier tous les ans.**

### **Formation et certification**

1. L'exploitant veille à ce que le personnel concerné ait obtenu la **certification nécessaire**, qui implique une connaissance appropriée des règlements et des normes applicables ainsi que la compétence nécessaire en termes de prévention d'émission, de récupération des gaz à effet de serre fluorés, de manipulation sans danger pour les contrôles d'étanchéité de l'équipement.

### **Tenue de registres**

1. Les exploitants d'équipements qui doivent faire l'objet d'un contrôle d'étanchéité établissent et tiennent à jour, pour chaque pièce de ces équipements, des registres dans lesquels ils consignent les informations suivantes :

- a) La quantité et le type de gaz à effet de serre fluorés installés;
- b) Les quantités de gaz ajoutées pendant l'installation, la maintenance ou l'entretien ou à cause d'une fuite;
- c) La quantité de gaz installés qui a été éventuellement recyclée ou régénérée, y compris le nom et l'adresse de l'installation de recyclage ou de régénération et, le cas échéant, le numéro de certificat;
- d) La quantité de gaz récupérée;
- e) L'identité de l'entreprise qui a assuré l'installation, l'entretien, la maintenance et, le cas échéant, la réparation ou la mise hors service de l'équipement, y compris, le cas échéant, le numéro de son certificat;
- f) Les dates et les résultats des contrôles effectués;
- g) Si l'équipement a été mis hors service, les mesures prises pour récupérer et éliminer les gaz.

2. Les exploitants conservent les registres visés audit paragraphe pendant au moins cinq ans, les entreprises exécutant les activités pour le compte des exploitants conservent des copies des registres visés au paragraphe 1 pendant au moins cinq ans.

## Sommaire

1. Caractéristiques Techniques
2. Dimensions
3. Installation et connexion
4. Réglage du bypass
5. Fonctionnement du contrôleur
6. Guide de dépannage
7. Câblage Electrique
8. Entretien
9. Vues éclatées et entretien
10. Guide de connexion WIFI

Nous vous remercions d'avoir choisi la pompe à chaleur de piscine INVERBOOST PX pour votre piscine.

Elle va chauffer l'eau de votre piscine et la maintenir à une température constante lorsque la température ambiante varie de -12°C à 43°C.

Nous avons accordé notre plus grande attention à la réalisation de ce manuel afin que vous puissiez mettre en œuvre votre pompe à chaleur dans de bonnes conditions. Malgré cela, si vous avez besoin d'aide, notre service technique, se tient à votre disposition.



### **ATTENTION : Ce manuel contient toutes les informations nécessaires à l'utilisation et à l'installation de votre pompe à chaleur.**

L'installateur doit lire le manuel et suivre attentivement les instructions d'utilisation, de mise en œuvre et de sécurité du produit.

L'installateur est responsable de l'installation de l'appareil, du respect des instructions du fabricant et de la réglementation en vigueur. Le non-respect de ce manuel implique l'exclusion de toute garantie.

Le fabricant décline toute responsabilité des dommages occasionnés aux personnes, objets et des erreurs dues à l'installation dans de mauvaises conditions.

Toute utilisation à des fins non conformes à celles qui sont à l'origine de sa fabrication sera considérée comme dangereuse.



### **ALERTE**

- 1. Vous devez vidanger l'eau de pompe à chaleur pour empêcher les dommages du gel au cours de l'hiver ou pendant une longue période d'inactivité.**
- 2. Coupez systématiquement l'alimentation électrique lorsque vous intervenez et/ ou ouvrez l'unité.**
- 3. Veuillez maintenir, s'il vous plaît, le contrôleur dans une zone sèche, ou bien le protéger par un boîtier de protection étanche, afin d'éviter de possibles dommages provoqués par l'humidité.**

# 1. Caractéristiques techniques

Model		INVERBOOST 075P	INVERBOOST 095P	INVERBOOST 125P	INVERBOOST 145P	INVERBOOST 165P	
<b>* Performance à l'air 28 °C, eau 28 °C, humidité 80%</b>							
Capacité de chauffage	kW	7.5-2.2	9.5-2.3	12.5-2.9	14.5-3.2	16.5-3.8	
Consommation d'énergie	kW	1.3-0.14	1.64-0.14	2-0.18	2.34-0.2	2.75-0.24	
C.O.P.		16-5.6	16-5.8	16-6.2	16-6.2	16-6	
<b>* Performance à l'air 15 °C, eau 26 °C, humidité 70%</b>							
Capacité de chauffage	kW	4.7-2.5	6.6-1.9	8.5-2	9.5-2.2	11.2-3	
Consommation d'énergie	kW	1.02-0.35	1.43-0.27	1.89-0.28	2.07-0.31	2.43-0.42	
C.O.P.		7.1-4.5	7.1-4.5	7.2-4.5	7.2-4.5	7.2-4.5	
<b>* Données GENERALES</b>							
Type de compresseur		Compresseur inverter					
Tension	V	220~240V / 50Hz to 60Hz /1PH					
Courant évalué	A	5.8	6.9	8.9	10	12.2	
Fusible minimum	A	9	10	14	15	18	
Flux d'eau conseillé	m3/h	2.5	2.8	3.7	4	4.6	
Chute de pression de l'eau	Kpa	12	12	14	15	15	
Échangeur de chaleur		Tube en titane torsadé en PVC					
Connexion d'eau	mm	50					
Quantité de ventilateur		1					
Type de ventilation		Horizontal					
Niveau de bruit (10m)	dB(A)	≤41	≤42	≤42	≤43	≤43	
Niveau de bruit (1m)	dB(A)	40-50	40-52	40-52	40-54	41-54	
<b>* Dimension / Poids</b>							
Poids net	kg	44	47	54	57	62	
Poids brut	kg	51	54	61	64	69	
Dimension nette	mm	859*357*593				986*375*693	
Dimension d'emballage	mm	925*440*738				1095*410*838	

Model		INVERBOOST 215P	INVERBOOST 255P	INVERBOOST 305P	INVERBOOST 305PT
<b>* Performance à l'air 28 °C, eau 28 °C, humidité 80%</b>					
Capacité de chauffage	kW	19.5-4.7	24.5-5.9	28.5-6.8	28.5-6.8
Consommation d'énergie	kW	3.25-0.29	4.08-0.37	4.75-0.43	4.75-0.43
C.O.P.		16-6	16-6	16-6	16-6
<b>* Performance à l'air 15 °C, eau 26 °C, humidité 70%</b>					
Capacité de chauffage	kW	14-3.9	17.2-4.5	22.2-5.6	22.2-5.6
Consommation d'énergie	kW	3.11-0.54	3.74-0.63	4.82-0.78	4.82-0.78
C.O.P.		7.2-4.5	7.2-4.5	7.2-4.6	7.2-4.6
<b>* Données GENERALES</b>					
Type de compresseur		Compresseur inverter			
Tension	V	220~240V / 50Hz to 60Hz /1PH			380-415V/50Hz/3PH
Courant évalué	A	14.4	18.1	21	8.5
Fusible minimum	A	22	27	34	13
Flux d'eau conseillé	m3/h	5	8	10	10
Chute de pression de l'eau	Kpa	18	20	25	25
Échangeur de chaleur		Tube en titane torsadé en PVC			
Connexion d'eau	mm	50			
Quantité de ventilateur		1		2	
Type de ventilation		Horizontal			
Niveau de bruit (10m)	dB(A)	≤45	≤46	≤49	≤49
Niveau de bruit (1m)	dB(A)	41-54	42-60	42-60	42-60
<b>* Dimension / Poids</b>					
Poids net	kg	78	84	112	112
Poids brut	kg	85	91	119	119
Dimension nette	mm	1074*379*894			1040*369*1297
Dimension d'emballage	mm	1140*495*1038			1155*435*1440

## 2. Dimension (mm)

INVERBOOST 075P/INVERBOOST 095P

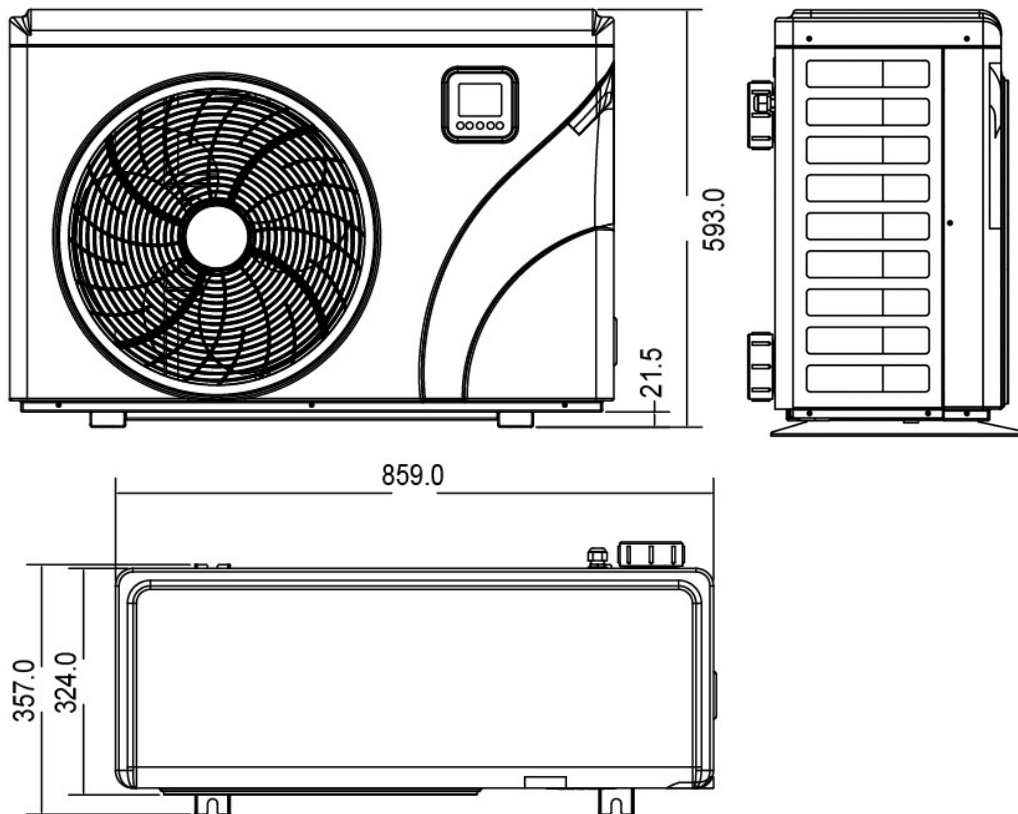

INVERBOOST 125P/INVERBOOST 145P/INVERBOOST 165P

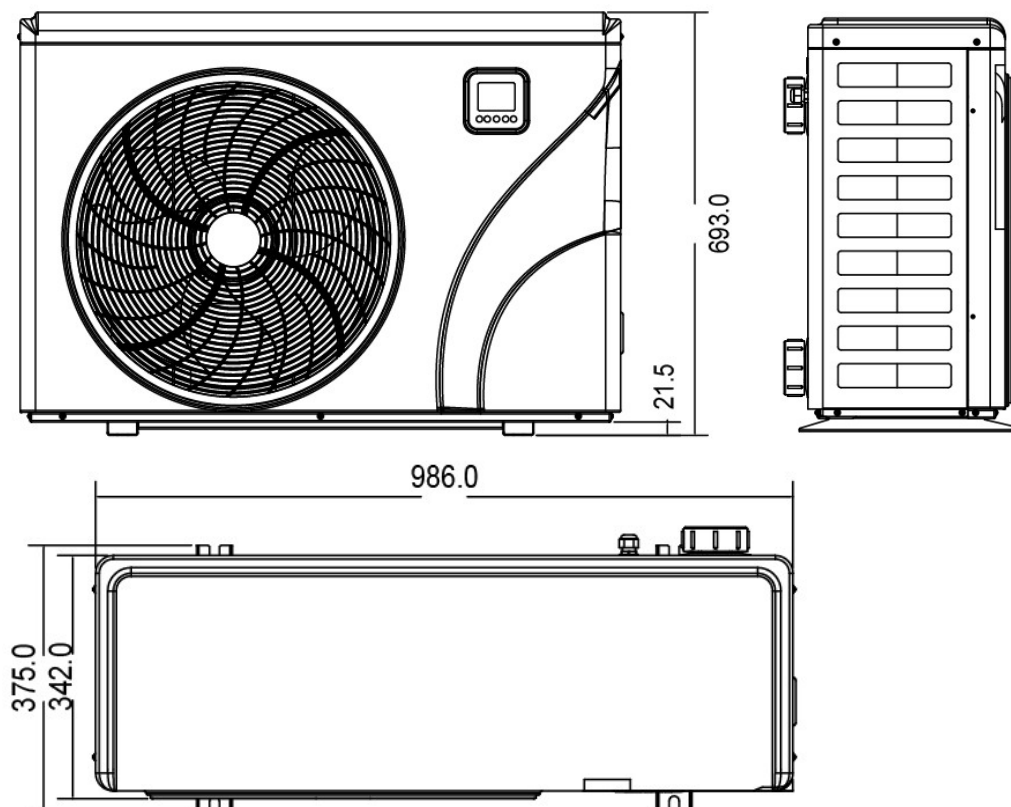

**INVERBOOST 215/INVERBOOST 255P**

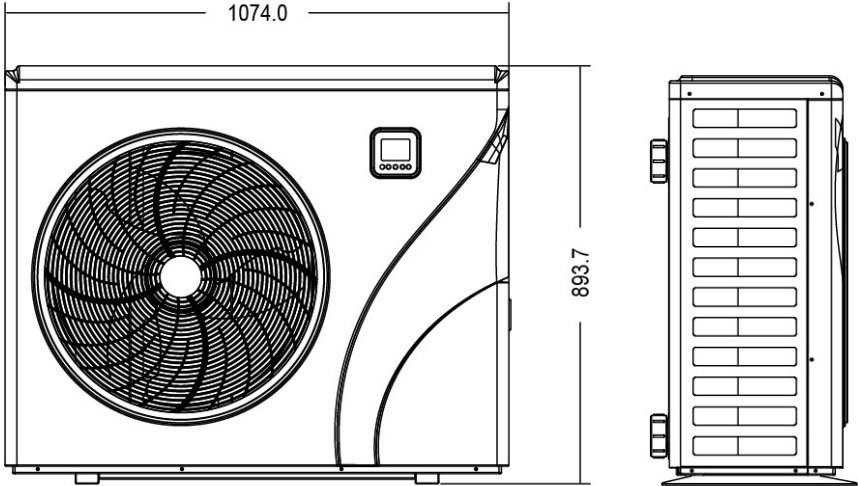

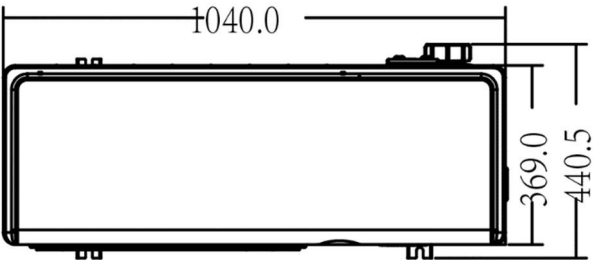
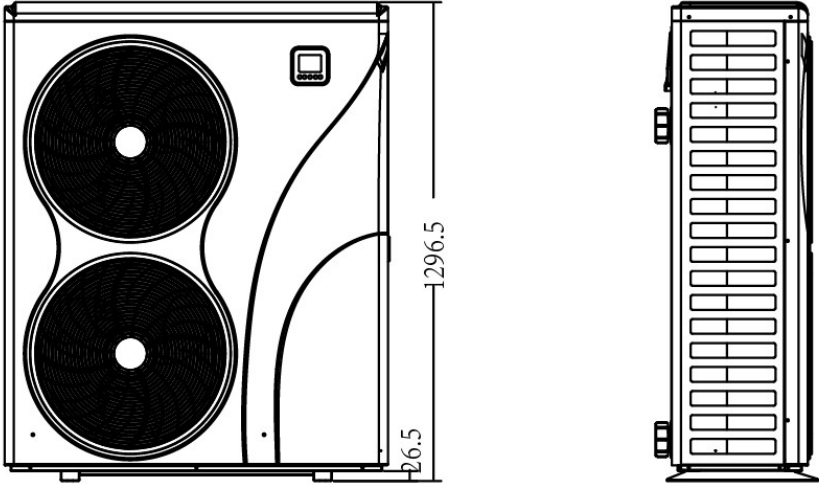

**INVERBOOST 305P/INVERBOOST 305PT**



Unit: mm

## 3. Installation et connexion

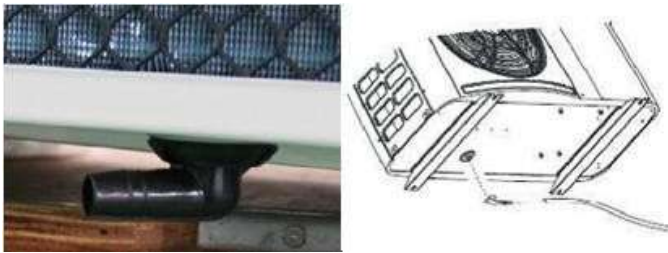
### 3.1 Installation d'accessoires

	<p><b>Patin caoutchouc anti-vibration</b></p> <ol style="list-style-type: none"><li>1. Prenez les patins caoutchoucs</li><li>2. Déposez-les un par un sous les pieds de la machine.</li></ol>
	<p><b>Jet de vidange</b></p> <ol style="list-style-type: none"><li>1. Installez le jet de vidange sous le panneau inférieur</li><li>2. Connectez-vous avec un tuyau d'eau pour évacuer l'eau.</li></ol> <p>Remarque : Soulevez la pompe à chaleur pour installer le jet. Ne renversez jamais la pompe à chaleur, cela pourrait endommager le compresseur.</p>
	<p><b>Connecteurs d'admission et de sortie d'eau</b></p> <ol style="list-style-type: none"><li>1. Utilisez du ruban téflon pour installer les</li></ol> <p>Connecteurs d'admission et de sortie d'eau dans la pompe à chaleur.</p> <ol style="list-style-type: none"><li>2. Installez les raccords comme la photo montre</li><li>3. Vissez sur l'entrée et la sortie d'eau</li></ol>
	<p><b>Câblage du câble secteur</b></p> <ol style="list-style-type: none"><li>1. Ouvrez le couvercle du boîtier électrique à l'intérieur de la machine</li><li>2. Branchez les câbles dans la bonne borne conformément au schéma électrique.</li></ol>



### Câblage de la pompe de filtration (contact sec)

1. Ouvrez le capot supérieur de la pompe à chaleur.
2. Branchez le câble sur le bornier.

### Connexion pour piloter la pompe de filtration

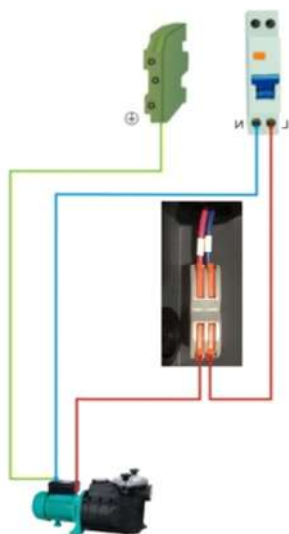
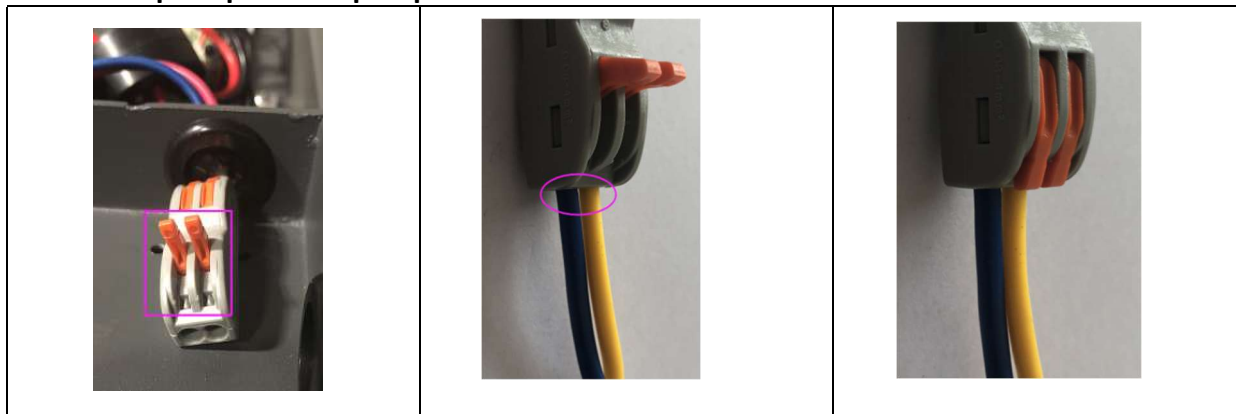

### Notes

Seule la pompe à chaleur est fournie, tous les autres éléments, y compris le by-pass, doivent être fournis par l'utilisateur ou l'installateur.

### **Attention :**

Avant l'installation lisez attentivement la notice et prenez connaissance des indications ci-dessous :

1. Tous les systèmes de traitement, doivent être installés en aval de la pompe à chaleur piscine.
2. Installez un by-pass dans la plupart des installations le débit de la pompe de filtration est supérieur au flux d'eau supportable par l'échangeur de chaleur de la pompe à chaleur.
3. Installez la pompe à chaleur au-dessus du niveau d'eau de la piscine.

4. Toujours installer la pompe à chaleur sur une embase solide et utilisez les patins en caoutchouc fournis pour éviter la vibration et les nuisances.

5. Si la machine a été inclinée pendant le transport, il faut attendre au moins 24 heures avant de la démarrer.

### **3.2 Location de la pompe à chaleur piscine**

L'appareil peut être installé presque n'importe où à l'extérieur, à condition que les trois facteurs soient satisfaits :

#### **1. Une bonne ventilation - 2. Une alimentation électrique stable et fiable - 3. Un système d'eau recyclée**

L'unité peut être installée en pratique n'importe quel endroit à l'extérieur à condition que les distances minimales montrées dans le schéma (ci-dessous) soient conformes. L'installation dans un endroit venteux ne pose pas de problème, sauf si un chauffage au gaz se trouve à proximité (risque des flammes).

**ATTENTION :** L'unité ne doit pas être installée dans une zone où la ventilation d'air est limitée ou l'emplacement qui ne peut fournir de façon continue de l'air, s'assurer que l'entrée d'air ne puisse jamais être obstruée. Les feuilles et autres débris peuvent se coller sur l'évaporateur, ce qui réduit son efficacité et affectera sa durée de vie.

L'illustration ci-dessous montre la distance minimale requise de chaque côté de la pompe à chaleur de piscine.

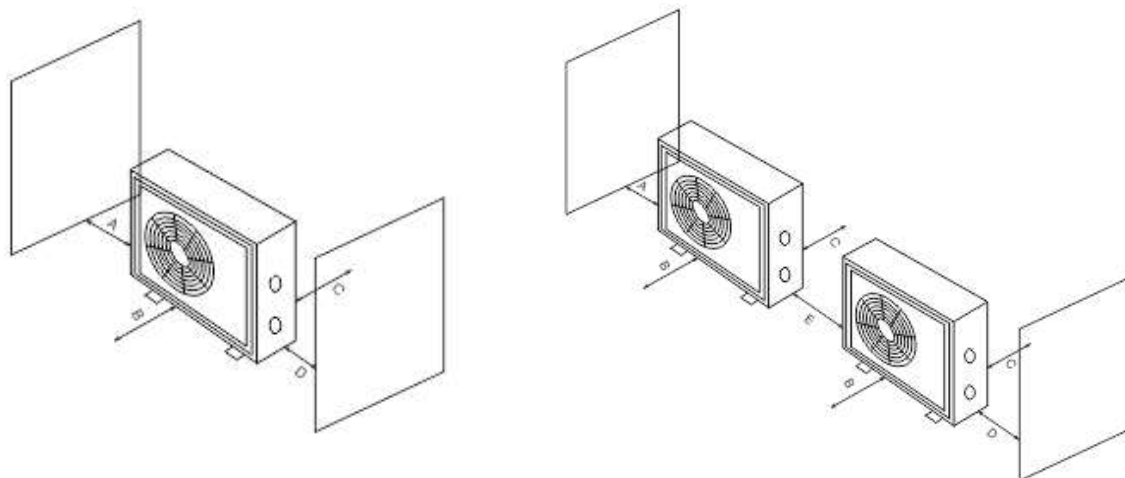

Modèle	Distance minimale d'installation recommandée					Distance recommandée pour les cas particuliers	
	A (mm)	B (mm)	C (mm)	D (mm)	E (mm)	B Réserver un espace pour faire fonctionner le contrôleur	B Réserver un espace pour la maintenance
INVERBOOST 075P	300	1500	300	600	600	1500	1500
INVERBOOST 095P	300	1500	300	600	600	1500	1500
INVERBOOST 125P	300	1500	300	600	600	1500	1500
INVERBOOST 145P	300	1500	300	600	600	1500	1500
INVERBOOST 165P	300	1500	300	600	600	1500	1500
INVERBOOST 215P	300	1500	300	600	600	1500	1500
INVERBOOST 255P	300	1500	300	600	800	1500	1500
INVERBOOST 305P	500	2000	500	800	800	2000	2000
INVERBOOST 305PT	500	2000	500	800	800	2000	2000

### 3.3 Distance de la piscine

La pompe à chaleur est normalement installée dans un périmètre s'étendant à 7,5 m de la piscine. Plus la distance avec la piscine est grande, plus les pertes de chaleur dans les tuyaux sont importantes. Comme les tuyaux sont principalement souterrains, la perte de chaleur est faible sur des distances allant jusqu'à 30 m (15 m de et vers la pompe; 30 m au total), sauf si le sol est humide ou le niveau des eaux souterraines est élevé. Une estimation approximative de la perte de chaleur par 30 m est de 0,6 kWh (2 000 BTU) pour chaque différence de 5 °C entre la température de l'eau dans la piscine et la température du sol entourant le tuyau. Cela augmente le temps de fonctionnement de 3% à 5%.

### 3.4 Installation du clapet d'anti-retour

Note : Si l'équipement de dosage automatique pour le chlore et l'acidité (pH) est utilisé, il est essentiel de protéger la pompe à chaleur contre les produits chimiques à concentration trop élevée qui pourraient corroder l'échangeur thermique. Pour cette raison, ce type d'équipement doit être installé **en aval** de la pompe à chaleur. Il est recommandé d'installer un clapet anti-retour pour empêcher un écoulement inverse en l'absence de circulation d'eau.

Les dommages induits par non-respects des instructions ne sont pas couverts par la garantie.

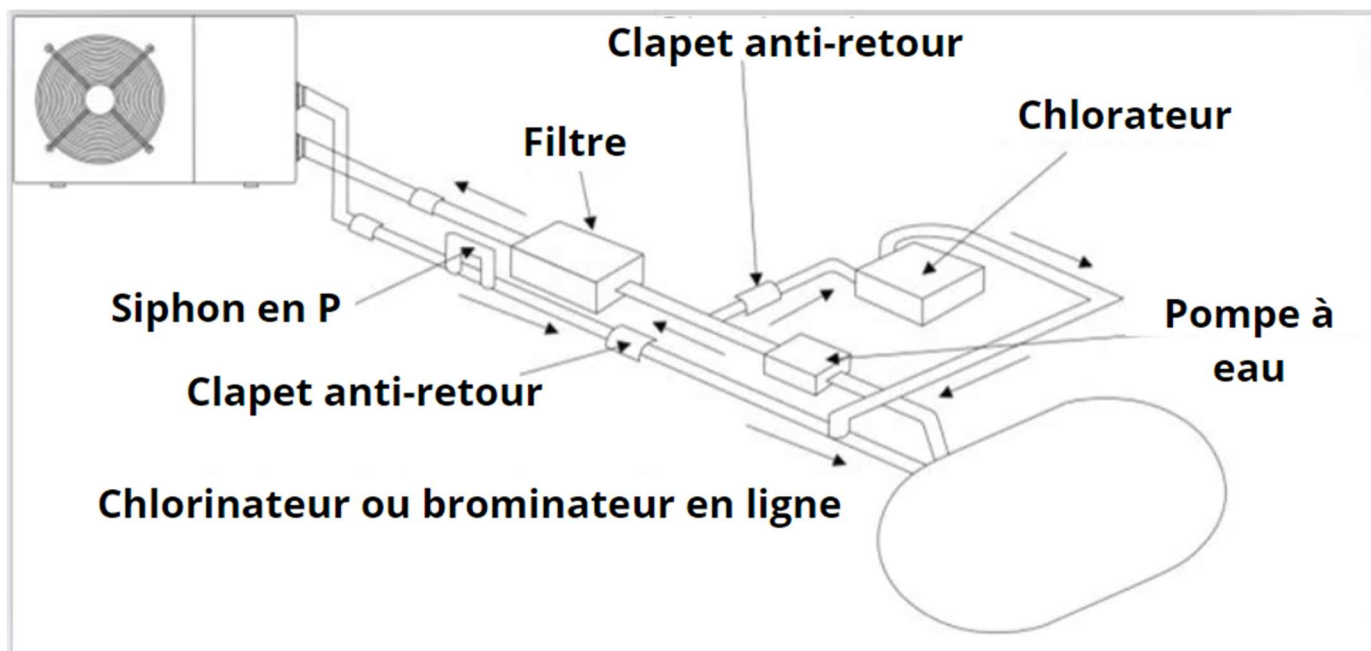

### 3.5 Illustration d'installation

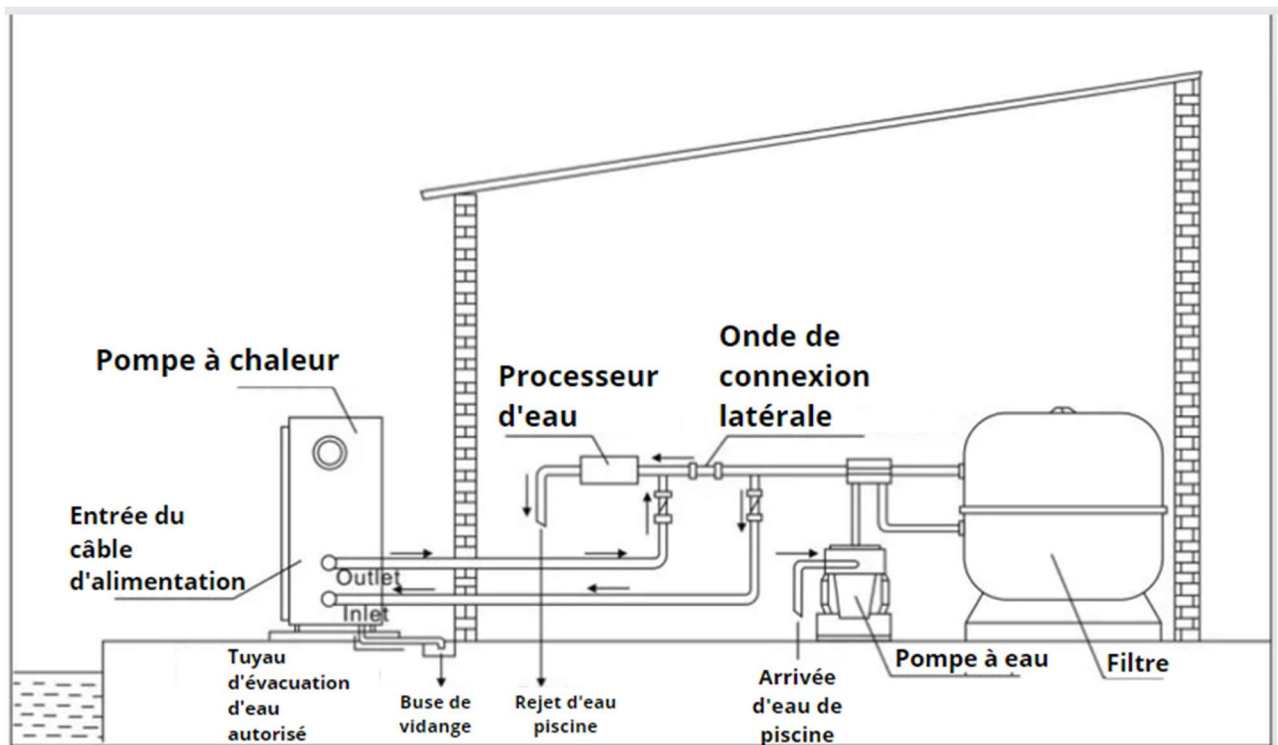

**Note :** Cet schéma est seulement un exemple illustratif.

### 3.6 Mise en service initiale de l'unité

**Note :** Assurez-vous que la pompe de filtration fonctionne.

**Une fois toutes les connexions réalisées, veuillez suivre ces étapes :**

- (1) Allumez votre pompe de filtration, vérifiez les fuites d'eau et le débit de la piscine
- (2) Activez l'alimentation électrique de l'appareil, puis appuyez sur la touche ON / OFF du contrôleur, attendez quelques secondes.
- (3) Après un fonctionnement de quelques minutes, assurez-vous que l'air ventilé est froid.
- (4) Lorsque vous arrêtez la filtration, l'unité doit s'arrêter automatiquement, sinon, veuillez vérifier le détecteur de débit.
- (5) Laissez l'unité et la pompe de piscine fonctionner 24 heures par jour jusqu'à ce que l'eau atteigne la température souhaitée. À l'atteinte de la température de consigne choisie, la pompe à chaleur s'arrête, lorsque la température de la piscine descend de plus de 2°C, la pompe à chaleur redémarre (si la filtration est active).

En fonction de la température initiale de l'eau dans la piscine et la température de l'air, il faudra plusieurs jours pour chauffer l'eau à la température souhaitée.

Une bonne couverture de piscine réduit considérablement la durée requise.

### 3.7 Condensation

L'air aspiré dans la pompe à chaleur est fortement refroidi par le fonctionnement de la pompe à chaleur pour chauffer l'eau de la piscine, ce qui provoque de la condensation sur les ailettes de l'évaporateur. Le taux de condensation peut être d'autant plus élevé que l'humidité relative est importante. Ceci est parfois considéré à tort comme une fuite d'eau.

## 4. Réglage du by-pass

### Comment ajuster le débit d'eau optimal :

Ajuster la vanne 1 et vérifier la température d'entrée et de sortie d'eau, le débit est optimal lorsque la différence est autour de 2 degrés.

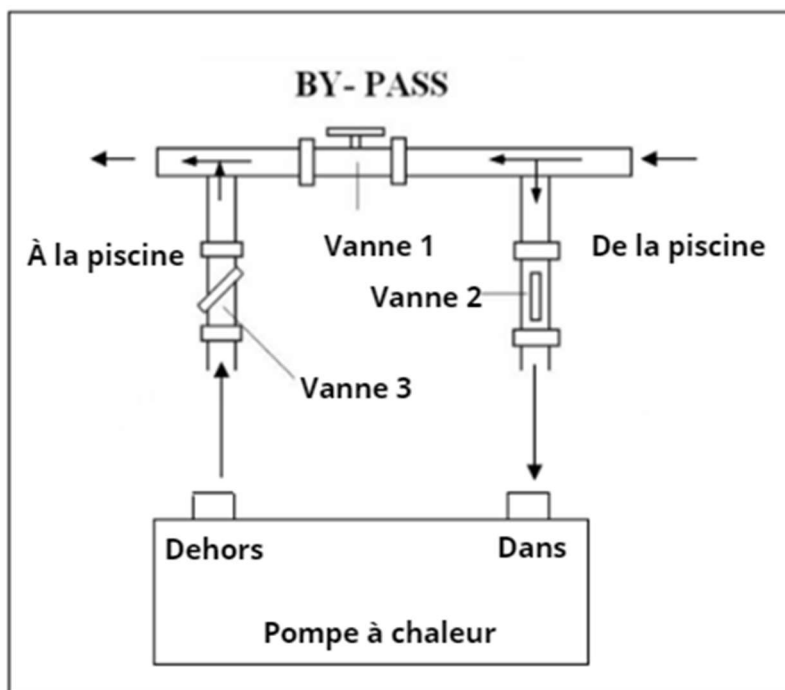

### **Utilisez la procédure suivante pour ajuster le by-pass :**

1. Vanne 1 grande ouverte.
2. La vanne 2 et 3 sont fermées.
3. Ouvrez lentement la vanne 2 et la vanne 3 de moitié, puis fermez lentement la vanne 1 pour augmenter le débit d'eau vers la pompe à chaleur
4. Si l'affichage indique 'ON' ou 'EE3', cela signifie que le débit d'eau dans la pompe à chaleur n'est pas suffisant.

### **Commutateur de débit d'eau :**

L'unité est équipée d'un détecteur de débit pour assurer un fonctionnement avec un débit d'eau suffisant. Il s'active lorsque la pompe de la piscine fonctionne et il s'éteint lorsqu'elle s'arrête.

### **Temporisation :**

L'unité est équipée d'une protection de redémarrage temporisée de 3 minutes. La temporisation est une partie intégrante du circuit de commande, il permet d'éliminer les cycles démarrage court.

La fonction de temporisation interdit pendant 3 minutes tous redémarrage après chaque interruption du circuit de commande. Même une brève interruption de courant active la temporisation pendant 3 minutes et empêche que l'appareil soit redémarré jusqu'à ce que le compte à rebours de 3 minutes soit terminé.

## 5. Fonctionnement du contrôleur

### 5.1. Les fonctions du tableau de commande



A la mise sous tension de la machine, l'écran affiche pendant 3 secondes le code qui indique le modèle de la pompe à chaleur.

### 5.2 Démarrer ou arrêter la pompe à chaleur

#### 5.2.1 Touche

Appuyez sur  pour démarrer la pompe à chaleur, l'écran affichera la température d'eau demandé pendant 5 secondes, ensuite affichage de la température d'arrivée d'eau et le mode de fonctionnement.

Appuyez sur  pour arrêter la pompe à chaleur, l'unité s'arrête et l'écran affiche « OFF »

Attention : Après toute mise à jour, appuyez sur  pour sauvegarder la consigne et sortir du Mode réglage.

Appuyez sur  pour arrêter / démarrer la pompe à chaleur.

#### 5.2.2 Touche

Appuyez sur  pour changer le mode de fonctionnement, Turbo, Smart et silent. Le mode par défaut est le mode Smart.



Si vous choisissez le Turbo, le mot "Turbo" s'allumera, la pompe à chaleur fonctionnera uniquement à pleine puissance.

Choisissez le Smart, le mot "Smart" s'allumera, la pompe à chaleur fonctionnera en "Moyenne et pleine puissance".

Choisissez Silent, le mot "Silent" s'allumera, la pompe à chaleur fonctionnera en "Moyenne et Petite puissance".

### 5.2.3 Touches et

**Déverrouillez la commande :**

Appuyez sur  et  pendant 5 secondes pour débloquer la commande.

**L'écran se verrouille automatiquement après 30 s de veille. (lorsque l'écran est verrouillé, l'icône "clé" est allumée)**

**Réglage de la température de l'eau :**

Appuyez sur  et  pour sélectionner la température souhaitée.

Plage de réglage du mode de chauffage et du mode automatique: 6-41 °C

Plage de réglage du mode de refroidissement: 6-35 °C

### 5.2.4 Touche

Il existe 3 modes de fonctionnement, chauffage , mode automatique (basculement du mode chaud vers froid et vice versa en automatique) , refroidissement  seul. Vous pouvez changer le mode

de fonctionnement en appuyant sur  pendant 5 secondes, peu importe si l'appareil est allumé ou éteint.



Remarque: lors du dégivrage, le symbole de chauffage clignote.

### Logique de fonctionnement du mode <Auto mode>

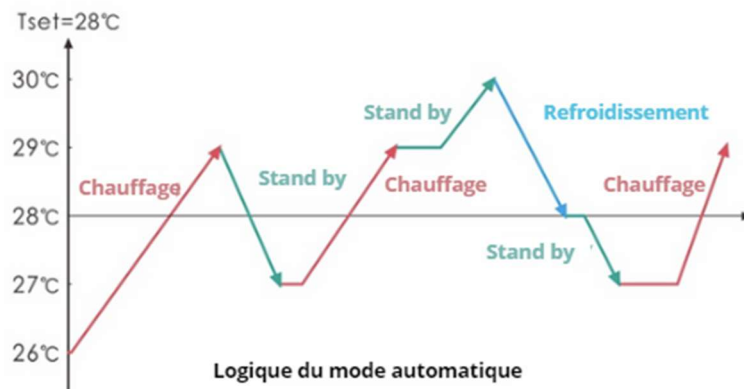
Fonctionnement du mode automatique Auto Mode (basculement chaud/froid)



### 5.2.5 Comment vérifier les paramètres.

Appuyez sur  ensuite appuyez sur  afin de vérifier les paramètres (de d0 à d14)

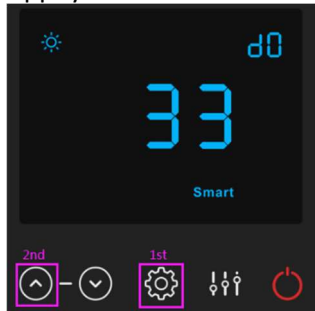

Paramètres	Signification	Amplitude	Remarques
d0	IPM temperature	0-120°C	Valeur test exact par défaut
d1	Température de l'eau d'arrivée	-9°C~99°C	Valeur test exact par défaut
d2	Température de l'eau en sortie	-9°C~99°C	Valeur test exact par défaut
d3	La température ambiante	-30°C~70°C	Valeur test exact par défaut
d4	Limitation de fréquence	0,1,2,4,8,16	Valeur test exact par défaut
d5	Température du circuit	-30°C~70°C	Valeur test exact par défaut
d6	Température d'échappement du gaz	0°C~C5°C (125°C)	Valeur test exact par défaut
d7	Position du moteur pas à pas	0~99	N*5
d8	Fréquences de fonctionnement du compresseur	0~99Hz	Valeur test exact par défaut
d9	Intensité du compresseur	0~30A	Valeur test exact par défaut
d10	Intensité du ventilateur	0-1200 (rpm)	Valeur test exact par défaut
d11	Dernières erreurs mémorisées	Erreur en mémoire	

**Remarque :** d4 code de limitation de fréquence,

0 : Aucune limite de fréquence, 1 : Limite de température la bobine,





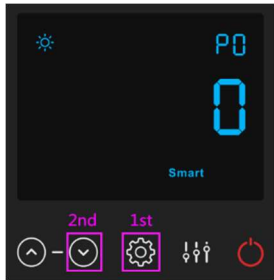

2 : Limite de fréquence de surchauffe ou de sur refroidissement, 4 : Pilotage par la limite de fréquence actuelle,

8 : Pilotage par la limite de fréquence en tension de sortie, 16 : Pilotage par la limite de fréquence de haute température

### 5.2.6 Pour ajuster les paramètres.

Appuyez sur  ensuite appuyez sur  afin de vérifier et ajuster les paramètres (de P0 à P18, voir les illustrations en dessous)









Appuyez pas à pas sur  pour défiler de P0 à P18, quand vous arrivez sur le paramètre souhaitez, alors appuyez sur  pour le sélectionner, un autre appui  vous pouvez le modifier par action sur  ou , pour confirmer la sélection appuyez sur .

Paramètres	Signification	Amplitude	Défaut	Remarques
P0	Dégivrage	0-1	0	Mode 0 mode normal / Mode 1 dégivrage
P1	Mode de fonctionnement	0-1	1	Mode 1 chauffage / Mode 0 refroidissement
P2	Activation de l'horloge	0-1	0	Mode 1 l'horloge est activée, mode 0 l'horloge est hors fonction (les paramètres P5 à P6 pas actifs)
P3	Pilotage de la pompe filtration	0-1	0	Mode 1 toujours en fonctionnement, Mode 0 dépend du fonctionnement du compresseur
P4	Horaire	HH:MM	00: 00	<u>0-23:0-59</u>
P5	Heure démarrage	HH:MM	00: 00	<u>0-23:0-59</u>
P6	Heure d'arrêt	HH:MM	00: 00	<u>0-23:0-59</u>
P7	Calibrage de la température d'eau	-9~9	0	Par défaut : 0
P14	Revenir aux paramètres d'usines	0-1	0	1-Revenir aux paramètres d'usines, 0- Défaut (Revenir aux paramètres d'usines pour P0, P1, P2, P3, P5, P6, P7, P8, P9, 10, P11)
P16	Code produit	/	/	Dépend de la machine
P18	Mode	0-1	0	1—Heating only, 0—Heating/Cooling/Auto mode

Remarque:

- 1). Appuyez longuement sur  pendant 20 s pour régler P14, P16, P18.
- 2). Le paramètre P8, P9, P10, P11, P19, P20 est uniquement pour le réglage d'usine.

### 5.2.7 Retour aux paramètres d'usines

Appuyez sur  ensuite sur  pour le sélectionner P14, appuyez longuement sur  pendant 20s, le paramètre clignotera. Appuyez sur  ou  pour choisir 1, puis appuyez sur  pour enregistrer.

### 5.2.8 Mode arrêt automatique et démarrage automatique

Symbole du mode de démarrage et d'arrêt automatique, la lumière sera allumée lorsque la valeur de P2 est sur 1, ce qui signifie que la fonction de programmation de l'horloge de démarrage est d'arrêt est en fonction. Réglez ensuite les heures (paramètre P4), Heure de démarrage (paramètre P5) et Heure d'arrêt (paramètre P6). Tous les symboles (sauf le symbole ) sur l'affichage seront éteints lorsque TIMER est OFF.

Remarque: le symbole  reste allumé lors du redémarrage de la pompe à chaleur, sauf si la valeur de P2 est réglée sur 0.

### 5.2.9 Priorité chauffage se référer (paragraphe 6.9), option de fonctionnement

#### Option 1 ; P3=0 La pompe de filtration démarre et s'arrête en fonction de la pompe à chaleur.

La pompe de filtration démarre 60 secondes avant le compresseur, la pompe de filtration démarre 30 secondes et actionne le détecteur de débit d'eau. Lorsque la pompe à chaleur passe en mode veille, la pompe de filtration s'arrête 5 minutes après l'arrêt du compresseur.

	Etat	Exemple	Logique de pilotage de la filtration	
Mode de chauffage	P3=0, d1≥Tset-0.5°C, pendant une durée de 30 minutes	P3=0, d1≥27.5°C, pendant une durée 30 minutes	1. La pompe de filtration entrera en mode veille et ne redémarrera pas avant 1 heure, sauf coupure de l'alimentation et redémarrage.	2. Une heure après, la filtration démarre à nouveau pour 5 minutes. Si d1≤27°C, la pompe à chaleur fonctionne jusqu'à d1≥27.5°C et s'arrête alors pour une durée de 30 minutes.
Mode de refroidissement	P3=0, d1≤Tset+0.5°C, pendant une durée de 30 minutes	P3=0, d1≤28.5°C, pendant une durée de 30 minutes	1. La pompe de filtration entrera en mode veille et ne redémarrera pas avant 1 heure, sauf coupure de l'alimentation et redémarrage.	2. Une heure après, la filtration démarre à nouveau pour 5 minutes. Si d1≥29°C, la pompe à chaleur fonctionne jusqu'à d1≤28.5°C et s'arrête alors pour une durée de 30 minutes.

**Option 2 ; P3=1 la filtration est toujours active, P2=0 l'horloge non active**

Avec la condition P3=1, quand  $d1 \geq T_{set} + 1^{\circ}\text{C}$  est atteint pendant 3 minutes, la pompe à chaleur s'arrête et la filtration continue d'être activé.

**Sous l'option 2, avec activation de l'horloge ; P2=1 nous allons démarrer et arrêter la pompe de filtration en fonction de la programmation de P4 (horloge), P5 (heure de démarrage), P6 (heure d'arrêt)**

**Condition pour que la pompe à chaleur démarre, horloge ON active ;**

Si la température de l'eau est  $\leq T_{set}$ , quand l'horloge atteint l'heure de démarrage, la pompe de filtration démarre 5 minutes avant la pompe à chaleur, elle reste à l'arrêt si la température de l'eau est  $\geq T_{set}$ .

**Condition pour que la pompe à chaleur s'arrête, horloge OFF active ;**

Quand la température de l'eau est  $\geq T_{set}$ , avant que l'horloge soit atteint son heure d'arrêt, la pompe à chaleur s'arrête est la pompe de filtration reste active jusqu'à l'atteinte de l'heure d'arrêt.

Si la température de l'eau est  $\leq T_{set}$ , quand l'horloge atteint l'heure d'arrêt, la pompe à chaleur s'arrête et 5 minutes après la pompe de filtration s'arrête.

**REMARQUE :**

$T_{set}$  = régler la température de l'eau, par exemple :  $T_{set} = 28^{\circ}\text{C}$  température de l'eau souhaitez de la piscine

$T_{set} - 0.5$  = moins de  $0.5^{\circ}\text{C}$  de la température de consigne,  $T_{set} - 0.5 = 28 - 0.5 = 27.5^{\circ}\text{C}$

$T_{set} + 0.5$  = plus de  $0.5^{\circ}\text{C}$  de la température de consigne,  $T_{set} + 0.5 = 28 + 0.5 = 28.5^{\circ}\text{C}$

### 5.3 Logique en mode chauffage

Statut de travail		Mode travail	Température de l'eau -d1	Exemple, L'eau en température - d1	Niveau de travail pompe à chaleur
1	Mise en route de la pompe à chaleur	Lorsque vous sélectionnez le "mode Smart "	$d1 < T_{set}-1$	$d1 < 27^{\circ}\text{C}$	Mode Powerful -fréquence F9
2			$T_{set}-1 \leq d1 < T_{set}$	$27^{\circ}\text{C} \leq d1 < 28^{\circ}\text{C}$	Fréquence: F9 -F8-F7,...,-F2
3			$T_{set} \leq d1 < T_{set}+1$	$28^{\circ}\text{C} \leq d1 < 29^{\circ}\text{C}$	Mode Silent-fréquence F2
4			$d1 \geq T_{set}+1$	$d1 \geq 29^{\circ}\text{C}$	La pompe à chaleur sera en veille et cessera de fonctionner jusqu'à ce que l'eau atteigne une température inférieure à 28°C.
5		Lorsque vous sélectionnez le "mode Silent"	$d1 < T_{set}$	$d1 < 28^{\circ}\text{C}$	Mode Smart -fréquence F5.
6			$T_{set} \leq d1 < T_{set}+1$	$28^{\circ}\text{C} \leq d1 < 29^{\circ}\text{C}$	Mode Silent-fréquence F2/F1.
7			$d1 \geq T_{set}+1$	$d1 \geq 29^{\circ}\text{C}$	La pompe à chaleur sera en veille et cessera de fonctionner jusqu'à ce que l'eau atteigne une température inférieure à 28°C.
8		Lorsque vous sélectionnez le "mode Powerful"	$d1 < T_{set}+1$	$d1 < 29^{\circ}\text{C}$	Mode Powerful-fréquence F10/F9
9			$d1 \geq T_{set}+1$	$d1 \geq 29^{\circ}\text{C}$	La pompe à chaleur sera en veille et cessera de fonctionner jusqu'à ce que l'eau atteigne une température inférieure à 28°C.
10	Redémarrage pour chauffer de l'eau après le mode veille	Lorsque la pompe à chaleur fonctionne en "mode Smart"	$d1 \geq T_{set}$	$d1 \geq 28^{\circ}\text{C}$	Prêt à fonctionner
11			$T_{set} > d1 \geq T_{set}-1$	$28^{\circ}\text{C} > d1 \geq 27^{\circ}\text{C}$	Silent-fréquence F2
12			$T_{set}-1 > d1 \geq T_{set}-2$	$27^{\circ}\text{C} > d1 \geq 26^{\circ}\text{C}$	Fréquence : F2 -F3-F4,...,-F9
13			$< T_{set}-2$	$< 26^{\circ}\text{C}$	Powerful-fréquence F9
14		Lorsque la pompe à chaleur fonctionne en "mode Silent"	$\geq T_{set}$	$\geq 28^{\circ}\text{C}$	Prêt à fonctionner
15			$T_{set} > d1 \geq T_{set}-1$	$28^{\circ}\text{C} > d1 \geq 27^{\circ}\text{C}$	Silent mode-fréquence F2/F1
16			$d1 < T_{set}-1$	$d1 < 27^{\circ}\text{C}$	Smart -fréquence F5
17	Lorsque la pompe à chaleur fonctionne en "mode Powerful"	$d1 < T_{set}-1$	$d1 < 27^{\circ}\text{C}$	Powerful -fréquence F10/F9	

#### 5.4 Logique en mode refroidissement

Statut de travail		Mode travail	L'eau en température-d1	Par exemple, L'eau en température-d1	Niveau de travail pompe à chaleur
1	Mise en route de la pompe à chaleur	Lorsque vous sélectionnez le "mode Smart "	$d1 \leq T_{set}-1$	$d1 \leq 27^{\circ}\text{C}$	Etre prêt
2			$T_{set}-1 < d1 \leq T_{set}$	$27^{\circ}\text{C} < d1 \leq 28^{\circ}\text{C}$	Mode Silent-fréquence F2
3			$T_{set} < d1 \leq T_{set}+1$	$28 < d1 \leq 29^{\circ}\text{C}$	Fréquence: F9 -F8-F7,...,- F2
4			$d1 \geq T_{set}+1$	$d1 \geq 29^{\circ}\text{C}$	Mode Powerful-F9
5		Lorsque vous sélectionnez le "mode Silent"	$d1 \leq T_{set}-1$	$\leq 27^{\circ}\text{C}$	Etre prêt
6			$T_{set}-1 < d1 \leq T_{set}$	$27^{\circ}\text{C} < d1 \leq 28^{\circ}\text{C}$	Mode Silent - fréquence F2/F1
7			$d1 > T_{set}$	$d1 > 28^{\circ}\text{C}$	Mode Smart -fréquence F5
8		Lorsque vous sélectionnez le "mode Powerful"	$d1 > T_{set}-1$	$d1 > 27^{\circ}\text{C}$	Mode Powerful-fréquence F10/F9
9			$d1 \leq T_{set}-1$	$d1 \leq 27^{\circ}\text{C}$	Prêt à fonctionner
10	Redémarrage pour refroidir de l'eau après le mode veille	Smart	$d1 \leq T_{set}-1$	$d1 \leq 27^{\circ}\text{C}$	Prêt à fonctionner
11			$T_{set} \leq d1 < T_{set}+1$	$28 \leq d1 < 29^{\circ}\text{C}$	Silent- fréquence F2
12			$T_{set}+1 \leq d1 < T_{set}+2$	$29 \leq d1 < 30^{\circ}\text{C}$	Fréquence : F2 -F3-F4,...,- F9
13			$d1 \geq T_{set}+2$	$d1 \geq 30^{\circ}\text{C}$	Mode Powerful-fréquence F9
14		Silent	$T_{set} < d1 \leq T_{set}+1$	$28 < d1 \leq 29^{\circ}\text{C}$	Mode Silent-fréquence F2/F1
15			$d1 > T_{set}+1$	$d1 > 29^{\circ}\text{C}$	Mode Smart-fréquence F5
16		Powerful	$d1 > T_{set}+1$	$d1 > 29^{\circ}\text{C}$	Mode Powerful-fréquence F10/F9
17	$d1 \leq T_{set}-1$		$d1 \leq 27^{\circ}\text{C}$	Prêt à fonctionner	

## 6. Guide de dépannage

### 6.1 Code d'erreur affichée sur le tableau de commande

Code d'erreur	Dysfonctionnement	Raison	Solutions
EE01	Protection haute pression TS4	1. Température ambiante trop haute	1. Vérifier le by-pass et le débit d'eau
		2. Température de l'eau trop haute	2. Vérifier le ventilateur
		3. Vérifier la vitesse du ventilateur	3. Vérifier le gaz
EE02	Protection basse pression	1. Réfrigérant ne suffit pas	1. Vérifiez s'il y a des fuites de gaz, re remplissez le réfrigérant
		2. Le débit d'eau n'est pas suffisant	2. Nettoyez l'échangeur d'air
		3. Filtre ou vanne électronique bloqué	3. Vérifier la charge en gaz
ON ou EE03	Protection débit d'eau	1. Le débit d'eau n'est pas suffisant, filtre ou vanne bloqué	1. Vérifier si le débit est suffisant
		2. Détecteur de débit défaillant	2. Changer le détecteur de débit
EE04	En mode chauffage, défaut surchauffe température (d2-TH5)	1. Le débit d'eau n'est pas suffisant, filtre ou vanne bloqué	1. Vérifier si le débit est suffisant
		2. Détecteur de débit défaillant	2. Changer le détecteur de débit
		3. La valeur du capteur d2-TH5 est anormale	3. Remplacer le capteur d2-TH5
EE05	Protection température d'échappement d6-TH3	1. Réfrigérant ne suffit pas	1. Vérifiez s'il y a des fuites de gaz, re remplissez le réfrigérant
		2. Le débit d'eau n'est pas suffisant	2. Vérifier le By-pass
		3. Filtre ou vanne électronique bloqué	3. Vérifier la charge en gaz
		4. Défaut sonde d6-TH3,	4. Vérifier la sonde d6-TH3
EE06	Défaut contrôleur	1. Le raccordement est défaillant	1. Vérifiez la connexion
		2. Le contrôleur est défaillant	2. Vérifier changer le câble
			3. Arrêt / Marche de la machine
			4. Vérifier changer le contrôleur
EE07	Protection du compresseur	1. Vérifiez la connexion	1. Vérifiez le compresseur
		2. Vérifier le raccordement	2. Vérifier les 3 phases
		3. Accumulation liquide et gaz	3. Les tensions d'alimentation
		4. Compresseur ou carte électronique défaillant	4. Vérifier les phases
		5. débit d'eau anormal	5. Vérifier le débit d'eau
		6. Fluctuation alimentation électrique	6. Vérifier le réseau électrique
EE08	Défaillance de communication entre le contrôleur et la carte de puissance	1. Le raccordement est défaillant	1. Vérifiez la connexion
		2. Le contrôleur est défaillant	2. Vérifier changer le câble
			3. Vérifier changer le contrôleur
EE09	Défaillance de communication entre le contrôleur et la carte de commande	1. Le raccordement est défaillant	1. Vérifiez la connexion
		2. Le contrôleur est défaillant	2. Vérifier changer le câble

EE10	Protection haut voltage	1. Tension trop haute	1. Vérifiez la tension
		2. Carte puissance défaillant	2. Changer la carte de puissance et/ou de commande
EE11	Défaillance carte mère IPM Module	1. Les données ne sont pas correctes	1. Erreur de programmation, couper l'alimentation électrique et démarrer après 3 minutes
		2. Vérifier le raccordement	2. Changer la carte
		3. Accumulation liquide et gaz	3. Vérifier les séquences
		4. Compresseur ou la carte est défaillante	
EE12	L'alimentation électrique est trop faible	1. La tension d'alimentation n'est pas correcte	1. Vérifier la tension d'alimentation
		2. La carte de puissance est défaillante	2. Changer la carte
EE13	Protection électrique	1. Les données ne sont pas correctes	1. Vérifiez le compresseur
		2. Le débit est anormal	2. Vérifier le circuit d'eau
		3. La tension n'est pas stable	3. Vérifier les tensions d'alimentation
		4. Défaillance de l'inducteur PFC	4. Vérifier
EE14	Module IPM température de fonctionnement anormale	1. La tension d'alimentation n'est pas correcte	1. Vérifiez la carte de puissance
		2. Le moteur du ventilateur est défectueux ou les hélices sont cassées	2. Vérifier la vitesse du ventilateur
			3. Vérifier les hélices
EE15	Protection haute température module IPM	1. La tension d'alimentation n'est pas correcte	1. Vérifiez la carte électronique
		2. Le moteur du ventilateur est défectueux ou les hélices sont cassées	2. Vérifier la vitesse du ventilateur
			3. Vérifier les hélices
EE16	Protection module PFC	1. Les données ne sont pas correctes	1. Vérifiez la carte électronique
		2. Le moteur du ventilateur est défectueux	2. Vérifier la vitesse du ventilateur
		3. Les hélices sont cassées	3. Vérifier les hélices
		4. La tension n'est pas stable	4. Vérifier la tension
EE17	Défaut ventilateur DC	1. Le moteur du ventilateur est défectueux	1. Vérifiez le moteur du ventilateur
		2. La carte électronique est défectueuse	2. Changer la carte électronique
		3. Les hélices sont défectueuses	3. Vérifier les hélices
EE18	Module PFC température de fonctionnement anormale		1. Changer la carte électronique
			2. Vérifier la vitesse du ventilateur
			3. Vérifier les hélices
EE19	Protection haute température module PFC	1. La tension d'alimentation n'est pas correcte	1. Vérifiez la carte électronique
		2. Le moteur du ventilateur est défectueux	2. Vérifier la vitesse du ventilateur
		3. Les hélices sont cassées	3. Vérifier les hélices
		4. Les raccords sur la carte de puissance ne sont pas serrés	4. Vérifier les raccordements, resserrer les vis

EE20	Défaut puissance d'alimentation	La puissance d'alimentation varie de façon trop importante	Vérifier la tension d'alimentation
EE21	Défaut programme	1. Le compresseur perd des pas, vitesse irrégulière	1. Vérifiez la carte électronique
		2. Défaut programme	2. Recharger le programme
		3. Impureté dans le compresseur	
EE22	Protection haute tension	1. La tension d'alimentation n'est pas correcte	1. Vérifiez la carte électronique
		2. La carte d'alimentation est défectueuse	2. Changer la carte électronique
EE23	Défaut démarrage du compresseur	1. La carte d'alimentation est défectueuse	1. Vérifiez la carte électronique
		2. Vérifier le raccordement	2. Vérifier les raccordements ou changer le compresseur
		3. Accumulation liquide et gaz	
		4. La tension n'est pas stable	
EE24	Température ambiante ou carte électronique	La température ambiante ou la température d'eau arrivée est trop faible	Vérifier et changer la carte électronique
EE25	Défaut alimentation du compresseur	Le compresseur marche sur 1 ou 2 phases	Vérifier le câblage
EE26	Défaut inversion vanne 4 voies	1. blocage inversion vanne 4 voies	1. Basculer du mode chaud / froid pour vérifier l'inversion de la vanne
		2. Manque de gaz (pas de détection d5-TH2 ou d3-TH1)	2. Changer la vanne 4 voies
			3. Vérifier la charge en gaz
EE27	Défaut données mémoire EEPROM	1. Perte des données dans la mémoire	1. Recharger les données dans la mémoire
		2. Défaut carte électronique	2. Changer la carte électronique
EE28	Défaut de communication avec le contrôleur	Défaut sur la carte électronique	1. Arrêt / marche pour redémarrer
			2. Vérifier et changer la carte électronique
PP01	Défaillance du capteur de température d'eau arrivée d1-TH6	1. Raccordement défaillant	1. Connecter correctement
		2. Capteur en court-circuit ou défectueux	2. Vérifiez les valeurs où remplacer le capteur
PP02	Défaillance du capteur de température d'eau sortie d2-TH5	1. Raccordement défaillant	1. Connecter correctement
		2. Capteur en court-circuit ou défectueux	2. Vérifiez les valeurs où remplacer le capteur
PP03	Défaillance du capteur de condenseur de chauffage d5-TH2	1. Raccordement défaillant	1. Connecter correctement
		2. Capteur en court-circuit ou défectueux	2. Vérifiez les valeurs où remplacer le capteur
PP04	Défaillance du capteur de gaz de retour	1. Raccordement défaillant	1. Connecter correctement
		2. Capteur en court-circuit ou défectueux	2. Vérifiez les valeurs où remplacer le capteur
PP05	Défaillance du capteur de température ambiante d3-TH1	1. Raccordement défaillant	1. Connecter correctement
		2. Capteur en court-circuit ou défectueux	2. Vérifiez les valeurs où remplacer le capteur

PP06	Défaillance du capteur de condenseur de refroidissement d6-TH3	1. Raccordement défectueux	1. Connecter correctement
		2. Capteur en court-circuit ou défectueux	2. Vérifiez les valeurs où remplacer le capteur
PP07	Protection antigel du premier niveau en hiver	La température ambiante ou la température d'eau arrivée est trop faible vérifier d3 et d1	Protection automatique antigel du premier niveau
PP08	Protection de température ambiante trop basse	1. La température ambiante trop faible, vérifier d3	1. Vérifier la température
		2. Capteur en court-circuit ou défectueux d3-TH1	2. Changer le capteur
PP10	Température de refroidissement du condenseur trop haute protection d3-TH2	1. Température ambiante trop haute	1. Vérifier la température
		2. Problème gaz réfrigérant	2. Vérifier le gaz
PP11	Température de l'eau trop froide protection en mode refroidissement d2-TH5	1. Débit d'eau trop faible	1. Vérifier le by-pass et le débit d'eau
		2. Température de la sonde d2-TH5 anormale	2. Vérifier le gaz et la sonde d2-TH5

**Remarques:**

1. En mode chauffage, si la température de sortie d'eau est supérieure à la température réglée de 7°C, le contrôleur affiche EE04 protection contre la surchauffe de l'eau.
2. En mode de refroidissement, si la température de sortie d'eau est inférieure à la température réglée de 7°C, le contrôleur affiche PP11 pour la protection contre le refroidissement excessif de l'eau.

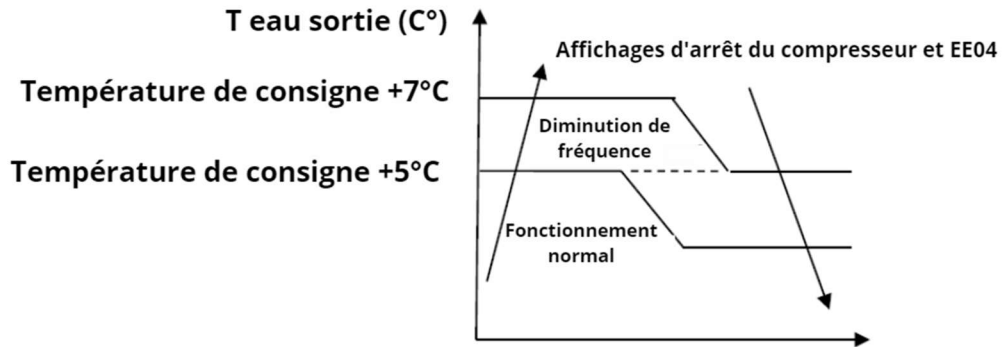

**EE04 En mode chauffage, défaut surchauffe température ( d2-TH5)**

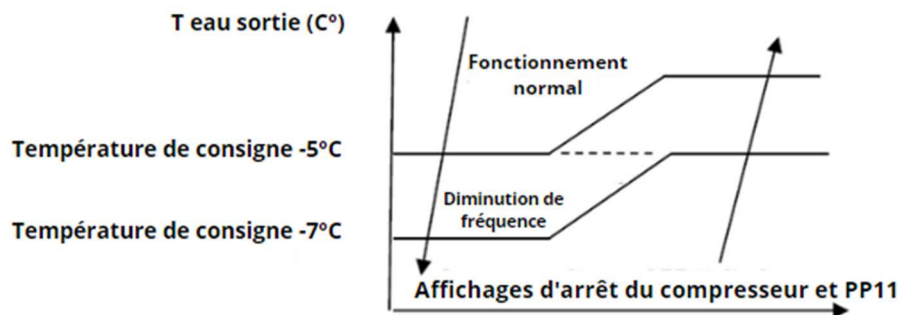

**PP11 d2-TH5 Température de l'eau trop froide protection en mode refroidissement**

## 6.2 Dysfonctionnement sans code d'erreurs affichées sur l'écran

Dysfonctionnements	Observations	Raisons	Solutions
La Pompe à chaleur ne fonctionne pas	Aucun affichage sur le contrôleur à LED	Pas d'alimentation	Vérifiez le disjoncteur du câble et du circuit soit connecté
	Contrôleur à LED affiche l'heure	Pompe à chaleur en état de veille	Démarrez la pompe à chaleur.
	Contrôleur à LED affiche la température réelle de l'eau.	1. Température de l'eau atteint presque la valeur fixée, pompe à chaleur est en état à température constante. 2. Pompe à chaleur commence juste à fonctionner 3. En état de dégivrage	1. Vérifiez le réglage de température de l'eau. 2. Démarrez la pompe à chaleur après quelques minutes. 3. Contrôleur à LED doit afficher "Dégivrage"
La Température de l'eau est refroidie lorsque la pompe à chaleur fonctionne sous le mode de chauffage	Contrôleur à LED affiche la température réelle de l'eau et aucun code d'erreur ne s'affiche	1. Choix du mauvais mode. 2. Les chiffres montrent des défaillances. 3. Défaillance du contrôleur	1. Réglez le mode à la bonne fonction 2. Remplacez le contrôleur à LED en panne, puis vérifiez l'état après avoir changé le mode de fonctionnement, vérifiez la température d'eau d'arrivée et de sortie 3. Remplacez ou réparez l'unité
Fonctionnement court	Contrôleur à LED affiche la température réelle de l'eau, aucun code d'erreur ne s'affiche	1. Ventilateur ne fonctionne pas 2. La ventilation d'air n'est pas suffisante 3. Réfrigérant ne suffit pas.	1. Vérifiez les connexions des câbles entre le moteur et le ventilateur, le cas échéant, il doit être remplacé. 2. Vérifiez l'emplacement de l'unité de pompe à chaleur, et éliminez tous les obstacles pour faire bonne ventilation. 3. Remplacez ou réparez l'unité
Tâches d'eau	Les tâches d'eau sur la pompe à chaleur	1. Protection. 2. Infiltration d'eau.	1. Aucune action (condensat) 2. Vérifiez l'échangeur de chaleur en titane avec soin, s'il y a une fuite
Trop de glace sur l'évaporateur	Trop de glace sur l'évaporateur.		1. Vérifiez l'emplacement de l'unité de pompe à chaleur, et éliminez tous les obstacles 2. Contacter le service technique



**INVERBOOST 305P**

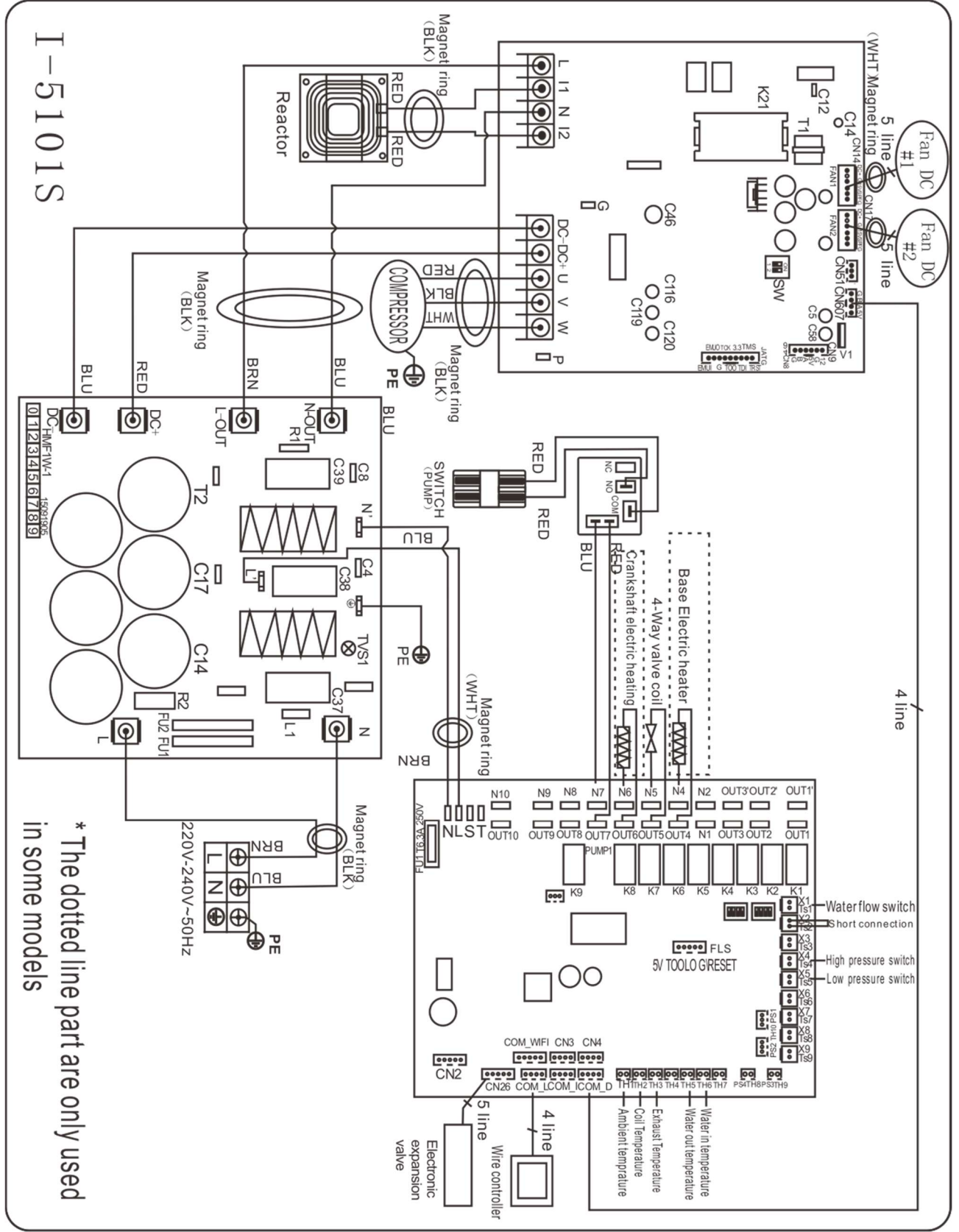

\* The dotted line part are only used in some models

I-5101S

# INVERBOOST 305PT

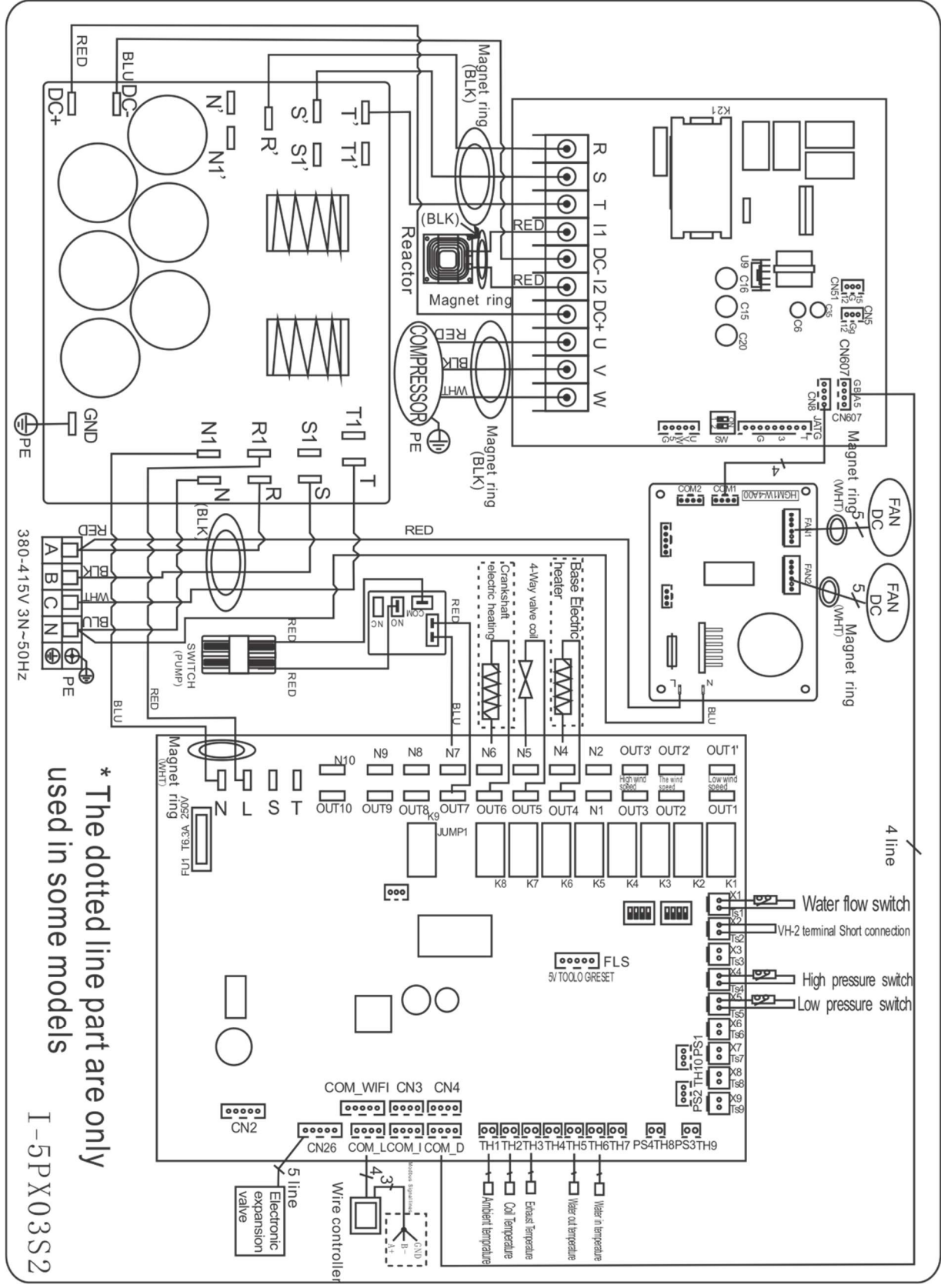

I-5PX03S2

**NOTE :**

(1) Le schéma de câblage électrique ci-dessus est seulement pour votre référence, veuillez utiliser le schéma de câblage affiché sur la machine.

(2) La pompe à chaleur de piscine doit être bien raccordée à la terre, bien que l'échangeur de chaleur d'appareil soit électriquement isolé du reste de l'unité. La mise à la terre de l'unité est toujours nécessaire pour vous protéger contre les courts-circuits à l'intérieur de l'unité.

**Sectionneur :** Un moyen d'interruption (disjoncteur, interrupteur à fusibles) doit être en vue et facilement accessible de l'unité. C'est une pratique courante, il permet la mise hors tension à distance de l'équipement sans surveillance et permet aussi de couper l'alimentation à l'unité alors que l'appareil est en réparation.

## 8. Entretien

(1) Vous devez vérifier régulièrement le système d'alimentation en eau pour éviter que l'air ne pénètre dans le système et ne se produise un faible débit d'eau, car cela réduirait les performances et la fiabilité de l'unité HP.

(2) Nettoyez régulièrement vos piscines et votre système de filtration pour éviter d'endommager l'appareil en raison de la saleté ou du filtre obstrué.

(3) Vous devez évacuer l'eau du bas de la pompe à eau si l'unité HP cesse de fonctionner pendant une longue période (en particulier pendant la saison d'hiver).

(4) D'une autre manière, vous devriez vérifier que l'unité est complètement remplie d'eau avant de recommencer à fonctionner.

(5) Une fois l'unité conditionnée pour la saison d'hiver, il est recommandé de couvrir la pompe à chaleur avec une pompe à chaleur spéciale hiver.

(6) Lorsque l'unité est en marche, il y a tout le temps une petite décharge d'eau sous l'unité.

# 9. Schéma éclaté et entretien

## INVERBOOST 075P/INVERBOOST 095P

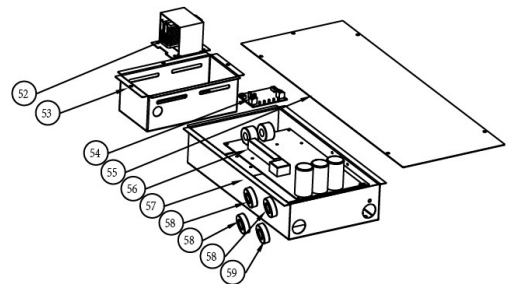
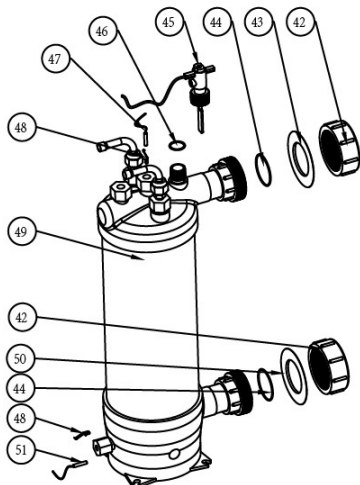
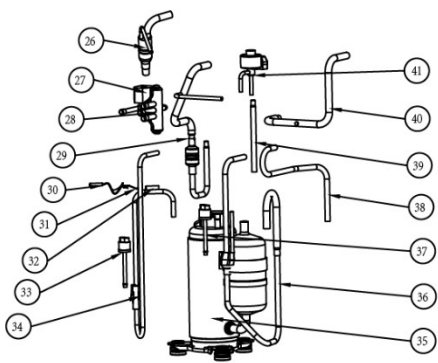
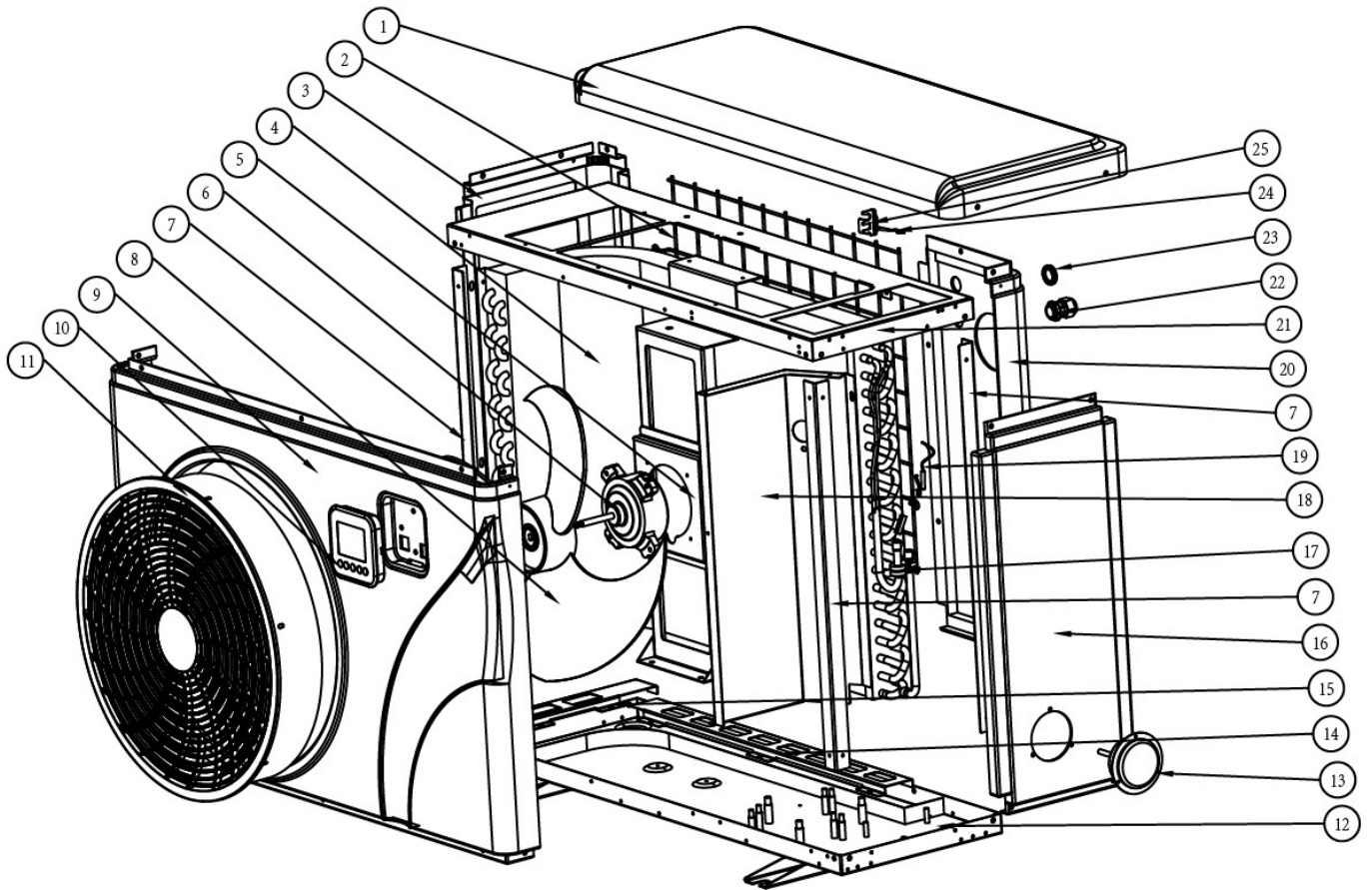

INVERBOOST 075P

NO.	ERP	Nom de la pièce	NO.	ERP	Nom de la pièce
1	133340023	Le couvercle supérieur	31	113190007	Agrafe
2	108830014	Grille arrière	32	113190001	Support de capteur
3	108830084	panneau de gauche	33	112100030-4	Pressostat haute pression
4	103000274	Évaporateur	34	113010382	Tube
5	108830006	Support de moteur de ventilateur	35	101000221	Compresseur
6	112000041	Moteur de ventilateur	36	113020532	Tube
7	108830018	Pilier	37	116000069	Pressostat basse pression
8	132000026	Pale de ventilateur	38	113060157	Tube
9	133340024	Panneau avant	39	/	/
10	117020293	Contrôleur	40	113030150	Tube
11	133020077	Grille de ventilateur	41	/	/
12	108830017	Plateau de base	42	102050004	Kits de raccordement à l'eau
13	106000012	Manomètre haute pression	43	133020012	Anneau en caoutchouc sur le raccordement à l'eau
14	108830004	Support d'évaporateur	44	133020007	Couverture en PVC
15	108830005	Support d'évaporateur	45	1121000213	Interrupteur de débit d'eau
16	133340025	Panneau droit	46	136010089	Anneau en caoutchouc sur le raccordement à l'eau
17	136020018	Bloc en caoutchouc	47	117110011	Temp. Sortie eau capteur
18	108830085	Panneau d'isolement	48	108010025	Agrafe
19	117110050	Capteur de température de l'évaporateur	49	102041171	Échangeur de chaleur en titane
20	133340005	Panneau arrière	50	133020011	Anneau en caoutchouc sur le raccordement à l'eau
21	108830029	Cadre supérieur	51	117110012	Temp entrée d'eau. capteur
22	110000039	Connecteur de fil	52	117230003	Réacteur
23	110000013	Trou de passage de câble	53	108830026	Boîte de réacteur
24	117110020	Temp. Ambiante capteur	54	117020327	TUYA 5GHz Module WIFI
25	133020010	Agrafe	55	108830031	Couvercle de boîte électrique
26	113090098	Tube	56	117100091	PCB
27	121000037	Bobine de vanne 4 voies	57	108830030	Boîte électrique
28	121000035	Vanne à quatre voies	58	136020119	Trou de passage de câble
29	/	/	59	136020151	Trou de passage de câble
30	117110021	Temp de décharge. capteur			

INVERBOOST 095P

NO.	ERP	Nom de la pièce	NO.	ERP	Nom de la pièce
1	133340023	Le couvercle supérieur	31	113190007	Agrafe
2	108830014	Grille arrière	32	113190001	Support de capteur
3	108830084	Panneau de gauche	33	112100030-4	Pressostat haute pression
4	103000271	Évaporateur	34	113010382	Tube
5	108830006	Support de moteur de ventilateur	35	101000221	Compresseur
6	112000041	Moteur de ventilateur	36	113020532	Tube
7	108830018	Pilier	37	116000069	Pressostat basse pression
8	132000026	Pale de ventilateur	38	113060157	Tube
9	133340024	Panneau avant	39	113080136	Tube
10	117020293	Contrôleur	40	113030162	Tube
11	133020077	Grille de ventilateur	41	119000058	EEV
12	108830017	Plateau de base	42	102050004	Kits de raccordement à l'eau
13	106000012	Manomètre haute pression	43	133020012	Anneau en caoutchouc sur le raccordement à l'eau
14	108830004	Support d'évaporateur	44	133020007	Couverture en PVC
15	108830005	Support d'évaporateur	45	1121000213	Interrupteur de débit d'eau
16	133340025	Panneau droit	46	136010089	Anneau en caoutchouc sur le raccordement à l'eau
17	136020018	Bloc en caoutchouc	47	117110011	Temp. Sortie eau capteur
18	108830003	Panneau d'isolement	48	108010025	Agrafe
19	117110050	Capteur de température de l'évaporateur	49	102041172	Échangeur de chaleur en titane
20	133340005	Panneau arrière	50	133020011	Anneau en caoutchouc sur le raccordement à l'eau
21	108830029	Cadre supérieur	51	117110012	Temp entrée d'eau. capteur
22	110000039	Connecteur de fil	52	117230003	Réacteur
23	110000013	Trou de passage de câble	53	108830026	Boîte de réacteur
24	117110020	Temp. Ambiante capteur	54	117020327	TUYA 5GHz Module WIFI
25	133020010	Agrafe	55	108830031	Couvercle de boîte électrique
26	/	/	56	117100091	PCB
27	121000037	Bobine de vanne 4 voies	57	108830030	Boîte électrique
28	121000035	Vanne à quatre voies	58	136020119	Trou de passage de câble
29	113070069	Tube	59	136020151	Trou de passage de câble
30	117110021	Temp de décharge. capteur			

# INVERBOOST 125P/INVERBOOST 145P/INVERBOOST 165P

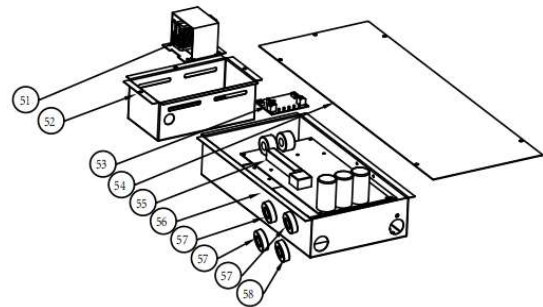
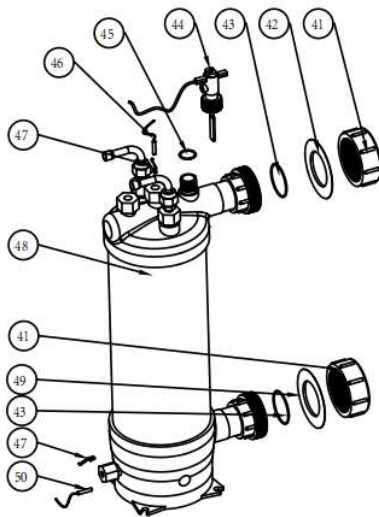
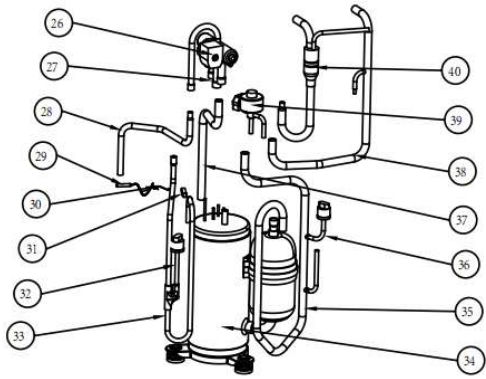
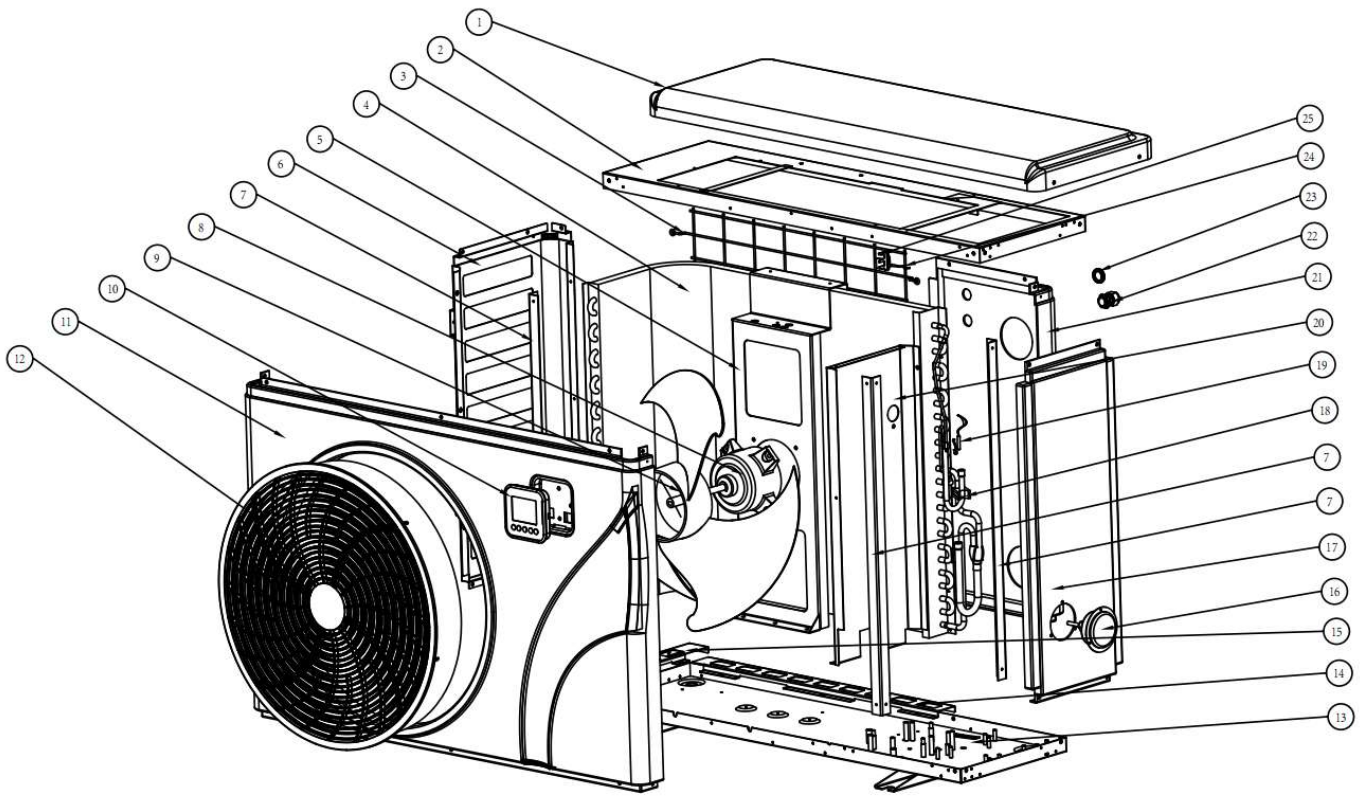

INVERBOOST 125P

NO.	ERP	Nom de la pièce	NO.	ERP	Nom de la pièce
1	133300032	Le couvercle supérieur	30	113190007	Agrafe
2	108790071	Cadre supérieur	31	113190001	Support de capteur
3	108790049	Grille arrière	32	112100030-4	Pressostat haute pression
4	103000283	Évaporateur	33	113020616	Tube
5	108790027	Support de moteur de ventilateur	34	101000222	Compresseur
6	108790176	Panneau de gauche	35	113020702	Tube
7	108790035	Pilier	36	112100046-4	Pressostat basse pression
8	112000102	Moteur de ventilateur	37	113060156	Tube
9	132000015	Pale de ventilateur	38	113030155	Tube
10	117020293	Contrôleur	39	119000058	EEV
11	133300029	Panneau avant	40	113070054	Tube
12	133020078	Grille de ventilateur	41	102050004	Kits de raccordement à l'eau
13	108790175	Plateau de base	42	133020012	Anneau en caoutchouc sur le raccordement à l'eau
14	108790025	Support d'évaporateur	43	133020007	Couverture en PVC
15	108790026	Support d'évaporateur	44	1121000213	Interrupteur de débit d'eau
16	106000012	Manomètre haute pression	45	136010089	Anneau en caoutchouc sur le raccordement à l'eau
17	133300030	Panneau droit	46	117110011	Temp. Sortie eau capteur
18	136020005	Bloc en caoutchouc	47	108010025	Agrafe
19	117110050	Capteur de température de l'évaporateur	48	102041173	Échangeur de chaleur en titane
20	108790024	Panneau d'isolement	49	133020011	Anneau en caoutchouc sur le raccordement à l'eau
21	133300031	Panneau arrière	50	117110012	Temp entrée d'eau. capteur
22	110000039	Connecteur de fil	51	117230003	Réacteur
23	110000013	Trou de passage de câble	52	108790073	Boîte de réacteur
24	117110020	Temp. Ambiante capteur	53	117020327	TUYA 5GHz Module WIFI
25	133020010	Agrafe	54	108790072	Couvercle de boîte électrique
26	121000037	Bobine de vanne 4 voies	55	117100091	PCB
27	121000034	Vanne à quatre voies	56	108790075	Boîte électrique
28	113080110	Tube	57	136020119	Trou de passage de câble
29	117110021	Temp de décharge. capteur	58	136020151	Trou de passage de câble

INVERBOOST 145P

NO.	ERP	Nom de la pièce	NO.	ERP	Nom de la pièce
1	133300032	Le couvercle supérieur	30	113190007	Agrafe
2	108790071	Cadre supérieur	31	113190001	Support de capteur
3	108790049	Grille arrière	32	112100030-4	Pressostat haute pression
4	103000290	Évaporateur	33	113020616	Tube
5	108790027	Support de moteur de ventilateur	34	101000222	Compresseur
6	108790176	Panneau de gauche	35	113020702	Tube
7	108790035	Pilier	36	112100046-4	Pressostat basse pression
8	112000031	Moteur de ventilateur	37	113060156	Tube
9	132000015	Pale de ventilateur	38	113030155	Tube
10	117020293	Contrôleur	39	119000058	EEV
11	133300029	Panneau avant	40	113070054	Tube
12	133020078	Grille de ventilateur	41	102050004	Kits de raccordement à l'eau
13	108790175	Plateau de base	42	133020012	Anneau en caoutchouc sur le raccordement à l'eau
14	108790025	Support d'évaporateur	43	133020007	Couverture en PVC
15	108790026	Support d'évaporateur	44	1121000213	Interrupteur de débit d'eau
16	106000012	Manomètre haute pression	45	136010089	Anneau en caoutchouc sur le raccordement à l'eau
17	133300030	Panneau droit	46	117110011	Temp. Sortie eau capteur
18	136020005	Bloc en caoutchouc	47	108010025	Agrafe
19	117110050	Capteur de température de l'évaporateur	48	102040865	Échangeur de chaleur en titane
20	108790024	Panneau d'isolement	49	133020011	Anneau en caoutchouc sur le raccordement à l'eau
21	133300031	Panneau arrière	50	117110012	Temp entrée d'eau. capteur
22	110000039	Connecteur de fil	51	117230003	Réacteur
23	110000013	Trou de passage de câble	52	108790073	Boîte de réacteur
24	117110020	Temp. Ambiante capteur	53	117020327	TUYA 5GHz Module WIFI
25	133020010	Agrafe	54	108790072	Couvercle de boîte électrique
26	121000037	Bobine de vanne 4 voies	55	117250014	PCB
27	121000034	Vanne à quatre voies	56	108790074	Boîte électrique
28	113080110	Tube	57	136020119	Trou de passage de câble
29	117110021	Temp de décharge. capteur	58	136020151	Trou de passage de câble

INVERBOOST 165P

NO.	ERP	Nom de la pièce	NO.	ERP	Nom de la pièce
1	133300032	Le couvercle supérieur	30	113190007	Agrafe
2	108790071	Cadre supérieur	31	113190001	Support de capteur
3	108790049	Grille arrière	32	112100030-4	Pressostat haute pression
4	103000291	Évaporateur	33	113010390	Tube
5	108790027	Support de moteur de ventilateur	34	101000181	Compresseur
6	108790176	Panneau de gauche	35	113020594	Tube
7	108790035	Pilier	36	112100046-4	Pressostat basse pression
8	112000102	Moteur de ventilateur	37	113060156	Tube
9	132000015	Pale de ventilateur	38	113030196	Tube
10	117020293	Contrôleur	39	119000058	EEV
11	133300029	Panneau avant	40	113070054	Tube
12	133020078	Grille de ventilateur	41	102050004	Kits de raccordement à l'eau
13	108790140	Plateau de base	42	133020012	Anneau en caoutchouc sur le raccordement à l'eau
14	108790025	Support d'évaporateur	43	133020007	Couverture en PVC
15	108790026	Support d'évaporateur	44	1121000211	Interrupteur de débit d'eau
16	106000012	Manomètre haute pression	45	136010089	Anneau en caoutchouc sur le raccordement à l'eau
17	133300030	Panneau droit	46	117110011	Temp. Sortie eau capteur
18	136020005	Bloc en caoutchouc	47	108010025	Agrafe
19	117110050	Capteur de température de l'évaporateur	48	102041174	Échangeur de chaleur en titane
20	108790024	Panneau d'isolement	49	133020011	Anneau en caoutchouc sur le raccordement à l'eau
21	133300031	Panneau arrière	50	117110012	Temp entrée d'eau. capteur
22	110000039	Connecteur de fil	51	117230003	Réacteur
23	110000013	Trou de passage de câble	52	108790073	Boîte de réacteur
24	117110020	Temp. Ambiante capteur	53	117020327	TUYA 5GHz Module WIFI
25	133020010	Agrafe	54	108790072	Couvercle de boîte électrique
26	121000037	Bobine de vanne 4 voies	55	117100085	PCB
27	121000034	Vanne à quatre voies	56	108790074	Boîte électrique
28	113080127	Tube	57	136020119	Trou de passage de câble
29	117110021	Temp de décharge. capteur	58	136020151	Trou de passage de câble

INVERBOOST 215P/INVERBOOST 255P

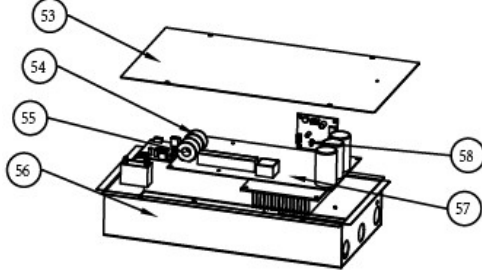
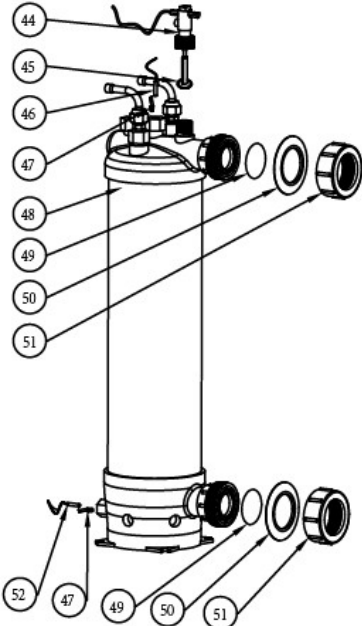
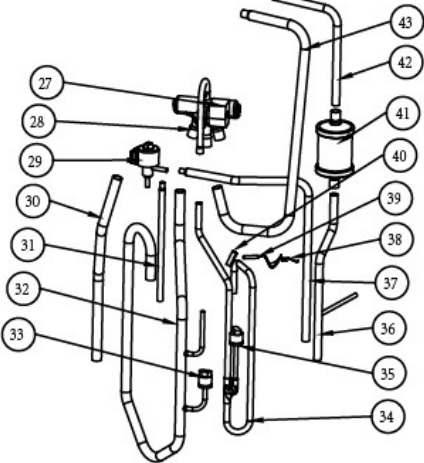
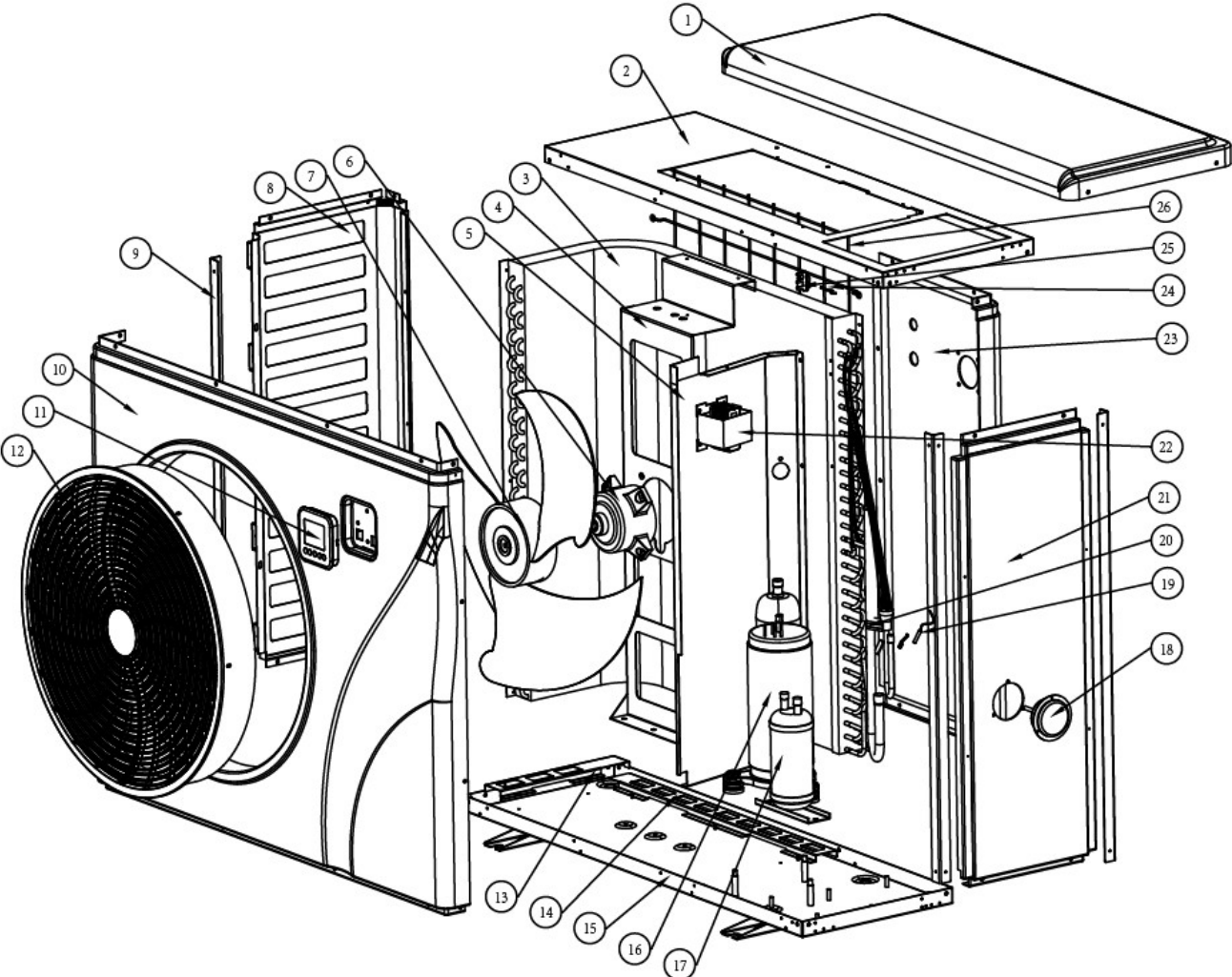

INVERBOOST 215P

NO.	ERP	Nom de la pièce	NO.	ERP	Nom de la pièce
1	133350031	Le couvercle supérieur	30	113060224	Tube
2	108840002	Cadre supérieur	31	113080107	Tube
3	103000292	Évaporateur	32	113020716	Tube
4	108840104	Support de moteur de ventilateur	33	112100046-3	Pressostat basse pression
5	108840106	Panneau d'isolement	34	113010470	Tube
6	112000102	Moteur de ventilateur	35	112100030-4	Pressostat haute pression
7	132000023	Pale de ventilateur	36	113130027	Tube
8	108840107	panneau de gauche	37	113120064	Tube
9	108840021	Pilier	38	113190007	Agrafe
10	133350028	Panneau avant	39	117110021	Temp de décharge. capteur
11	117020293	Contrôleur	40	113190001	Support de capteur
12	133020079	Grille de ventilateur	41	120000066	Filtre
13	108840004	Support d'évaporateur	42	113170054	Tube
14	108840005	Support d'évaporateur	43	113030227	Tube
15	108840105	Plateau de base	44	1121000211	Interrupteur de débit d'eau
16	101000267	Compresseur	45	133020006	Anneau en caoutchouc sur le raccordement à l'eau
17	105000004	Réservoir de liquide	46	117110011	Temp. Sortie eau capteur
18	106000012	Manomètre haute pression	47	108010025	Agrafe
19	117110134	Capteur de température de l'évaporateur	48	102041175	Échangeur de chaleur en titane
20	136020005	Bloc en caoutchouc	49	133020007	Couverture en PVC
21	133350029	Panneau droit	50	133020012	Anneau en caoutchouc sur le raccordement à l'eau
22	117230002	Réacteur	51	102050004	Kits de raccordement à l'eau
23	133350030	Panneau arrière	52	117110012	Temp. Sortie eau capteur
24	117110020	Temp. Ambiante capteur	53	108840008	Couvercle de boîte électrique
25	133020010	Agrafe	54	117240002	Bague aimantée
26	108840014	Grille arrière	55	117240003	Bague aimantée
27	121000037	Bobine de vanne 4 voies	56	108840007	Boîte électrique
28	121000024	Vanne à quatre voies	57	117100093	PCB
29	119000066	EEV	58	117020327	TUYA 5GHz Module WIFI

INVERBOOST 255P

NO.	ERP	Nom de la pièce	NO.	ERP	Nom de la pièce
1	133350031	Le couvercle supérieur	30	113060159	Tube
2	108840002	Cadre supérieur	31	113080162	Tube
3	103000288	Évaporateur	32	113020713	Tube
4	108840006	Support de moteur de ventilateur	33	116000073	Pressostat basse pression
5	108840106	Panneau d'isolement	34	113010346	Tube
6	112000031	Moteur de ventilateur	35	116000068	Pressostat haute pression
7	132000023	Pale de ventilateur	36	113130027	Tube
8	108840107	panneau de gauche	37	113120090	Tube
9	108840021	Pilier	38	113190007	Agrafe
10	133350028	Panneau avant	39	117110151	Temp de décharge. capteur
11	117020332	Contrôleur	40	113190001	Support de capteur
12	133020079	Grille de ventilateur	41	120000066	Filtre
13	108840004	Support d'évaporateur	42	113170054	Tube
14	108840005	Support d'évaporateur	43	113030149	Tube
15	108840105	Plateau de base	44	116000065	Interrupteur de débit d'eau
16	101000225	Compresseur	45	133020006	Anneau en caoutchouc sur le raccordement à l'eau
17	105000004	Réservoir de liquide	46	117110011	Temp. Sortie eau capteur
18	106000012	Manomètre haute pression	47	108010025	Agrafe
19	117110153	Capteur de température de l'évaporateur	48	102041180	Échangeur de chaleur en titane
20	136020005	Bloc en caoutchouc	49	133020007	Couverture en PVC
21	133350029	Panneau droit	50	133020012	Anneau en caoutchouc sur le raccordement à l'eau
22	117230002	Réacteur	51	102050004	Kits de raccordement à l'eau
23	133350030	Panneau arrière	52	117110012	Temp. Sortie eau capteur
24	117110147	Temp. Ambiante capteur	53	108840008	Couvercle de boîte électrique
25	133020010	Agrafe	54	117240002	Bague aimantée
26	108840014	Grille arrière	55	117240003	Bague aimantée
27	121000037	Bobine de vanne 4 voies	56	108840007	Boîte électrique
28	121000028	Vanne à quatre voies	57	117250015	PCB
29	119000079	EEV	58	117020327	TUYA 5GHz Module WIFI

INVERBOOST 305P

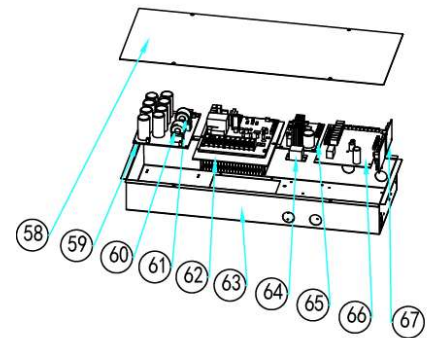
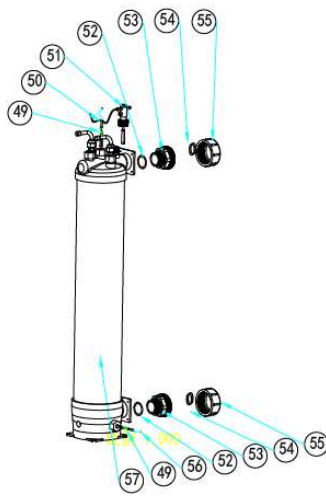
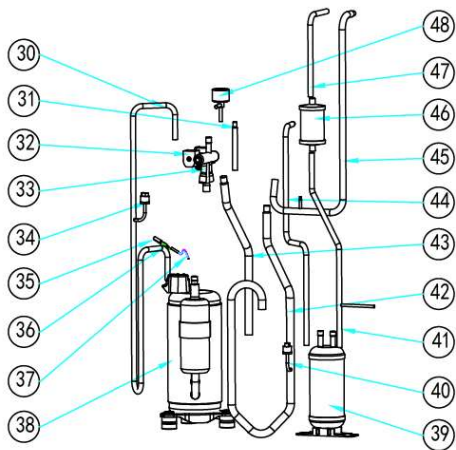
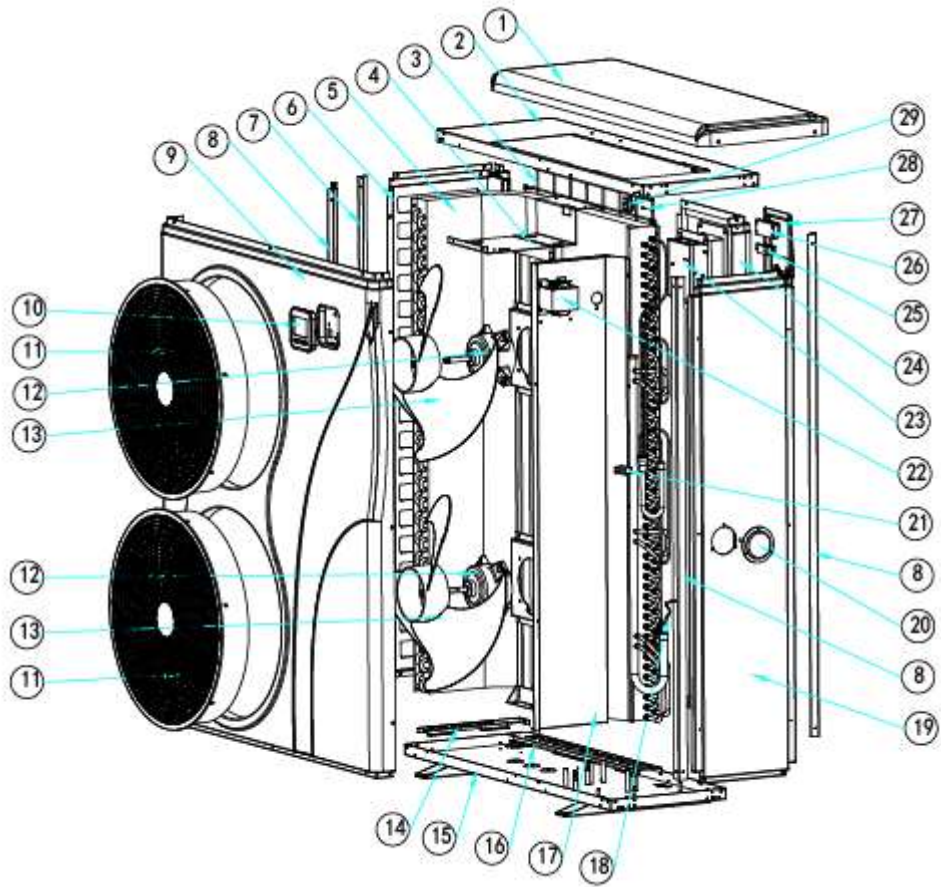

INVERBOOST 305P

NO.	ERP	Nom de la pièce	NO.	ERP	Nom de la pièce
1	133360025	Le couvercle supérieur	35	113190001	Support de capteur
2	108850068	Cadre supérieur	36	113190007	Agrafe
3	108850020	Grille arrière	37	117110050	Capteur de température de l'évaporateur
4	108850087	Support de moteur de ventilateur	38	101000239	Compresseur
5	103000406	Évaporateur	39	105000015	Réservoir de liquide
6	108850095	Panneau de gauche	40	112100046-3	Pressostat basse pression
7	108850023	Pilier	41	113130045	Tube
8	108850077	Plaque de support gauche	42	113020680	Tube
9	133360026	Panneau avant	43	113060160	Tube
10	117020293	Contrôleur	44	113120061	Tube
11	133020078	Grille de ventilateur	45	113030161	Tube
12	112000102	Moteur de ventilateur	46	120000066	Filtre
13	132000015	Pale de ventilateur	47	113170052	Tube
14	108850005	Support d'évaporateur	48	119000061	EEV
15	108850054	Plateau de base	49	108010025	Agrafe
16	108850006	Support d'évaporateur	50	117110011	Temp. Sortie eau capteur
17	108850086	Panneau d'isolement	51	1121000211	Interrupteur de débit d'eau
18	117110051	Temp de décharge. capteur	52	133020006	Bague d'étanchéité sur le raccord d'eau
19	133360028	Panneau droit	53	/	Raccordement à l'eau
20	106000012	Manomètre haute pression	54	/	Bague d'étanchéité de raccordement à l'eau
21	136020005	Bloc en caoutchouc	55	/	Kits de raccordement à l'eau
22	117230002	Réacteur	56	117110012	Temp entrée d'eau. capteur
23	108010104	Bornier	57	102041190	Échangeur de chaleur en titane
24	133360027	Panneau arrière	58	108850011	Couvercle de boîte électrique
25	136010004	Agrafe	59	117260002	Panneau filtre
26	115000006	Bornier à 3 voies	60	117240002	Bague aimantée
27	133360029	Couvercle du bornier	61	117240003	Bague aimantée
28	117110020	Temp. Ambiante capteur	62	117140026	Carte pilote triphasée
29	133020010	Temp. Ambiante clip de capteur	63	108850009	Boîte électrique
30	113010398	Tube	64	142000038	Relais
31	113080106	Tube	65	117140006	Carte pilote triphasée
32	121000037	Bobine de vanne 4 voies	66	117250022	PCB
33	121000028	Vanne à quatre voies	67	117010123	TUYA 5GHz Module WIFI
34	116000068	Pressostat haute pression			

## 10. Guide pour la connexion wifi

### 10.1. Téléchargement de l'APP INVERBOOST

Téléchargez l'application "INVERBOOST" à partir de GOOGLE PLAY ou APP STORE avec votre téléphone intelligent.

### 10.2. Connexion

Assurez-vous que votre téléphone intelligent est sous un signal de réseau sans fil de 2,4 GHz/5 GHz et que votre appareil INVERBOOST est allumé pour utiliser l'application INVERBOOST, et suivez les instructions ci-dessous.

- 1) Appuyez sur "Add Device", et scannez le code QR ci-dessous pour ajouter votre appareil INVERBOOST

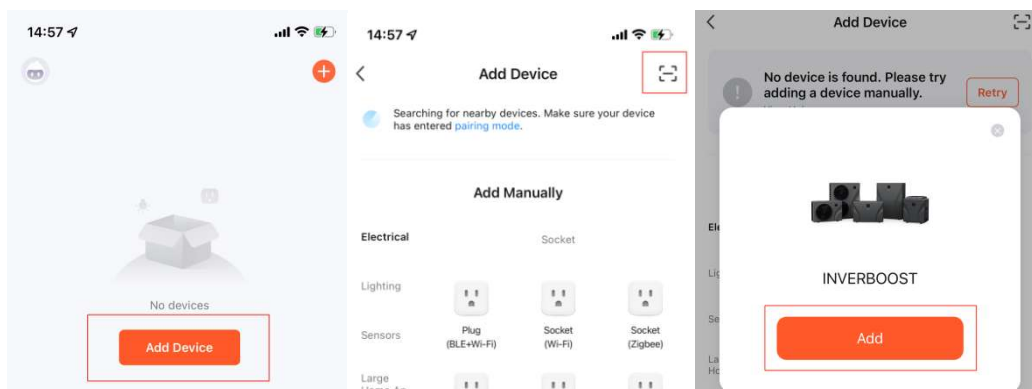

(Code QR du dispositif INVERBOOST)

Sélectionnez le réseau Wi-Fi 2,4 Ghz/5 Ghz et entrez le mot de passe. Si votre appareil est allumé, appuyez directement sur "Suivant", sans avoir à le redémarrer.

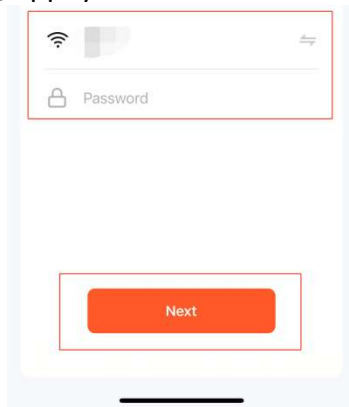

Appuyez sur le bouton marche/arrêt du contrôleur de la machine pendant 5 secondes.



La connexion a réussi et le nom de l'appareil a pu être modifié.

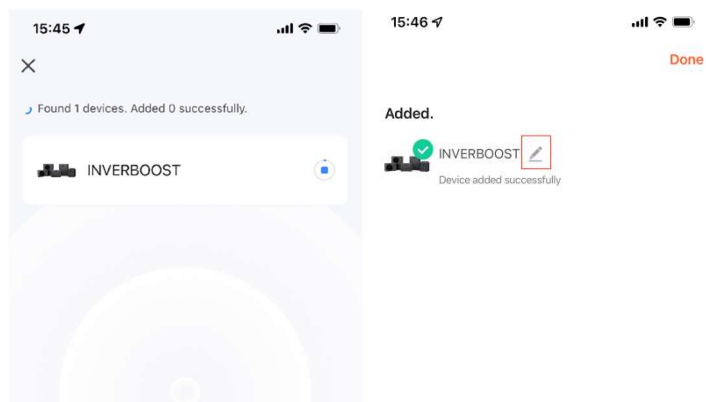

## 10.3 Fonction de l'application INVERBOOST

### 1) Partage de connexion

Les utilisateurs qui ont réussi à se connecter peuvent librement partager le lien de la machine, de sorte que d'autres membres puissent également la contrôler à l'aide de leur téléphone portable.

Utilisez la fonction "Device Share" et créez un groupe pour partager la connexion..

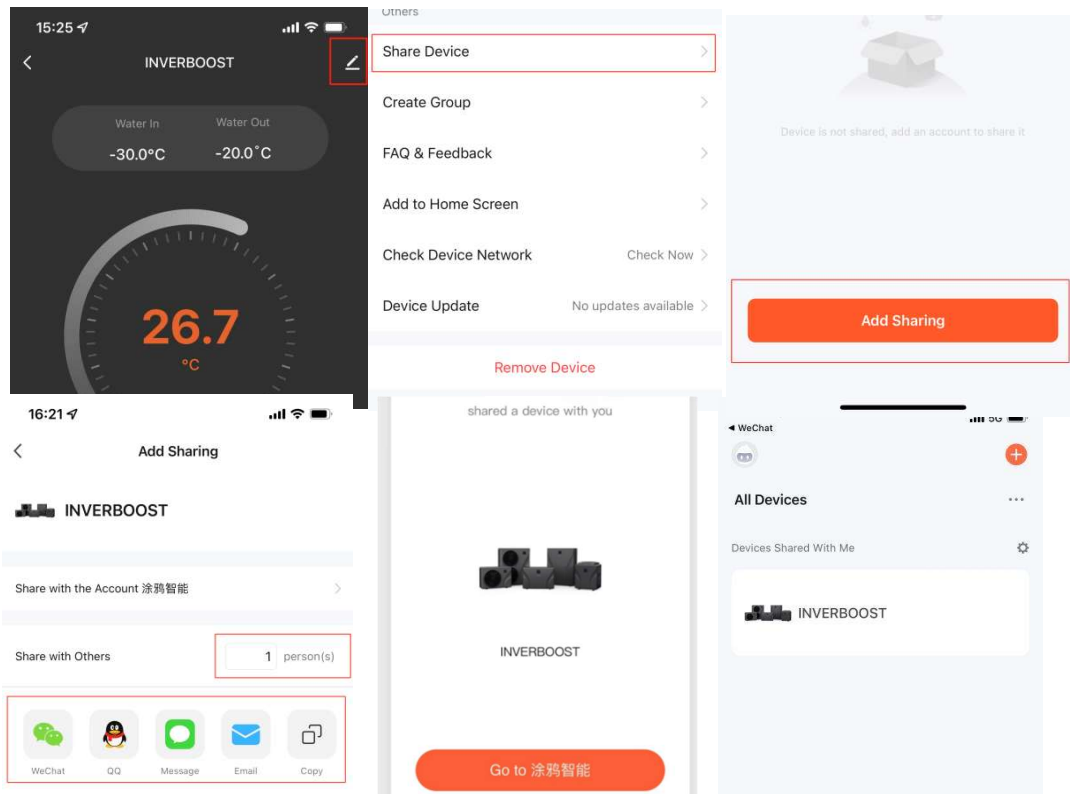

### 2) Contrôle du mode de fonctionnement, de la température de consigne et de l'état de fonctionnement

A/ Changer de mode de fonctionnement en choisissant "TURBO" "SMART" "SILENT".

B/ Régler la température cible en faisant glisser l'extrémité droite de la barre de température autour du cadran de température. La précision du réglage de la température est de  $\pm 0,1^{\circ}\text{C}$ .

C/ Modifier l'état de fonctionnement en choisissant "Chauffage" "Auto" "Refroidissement".

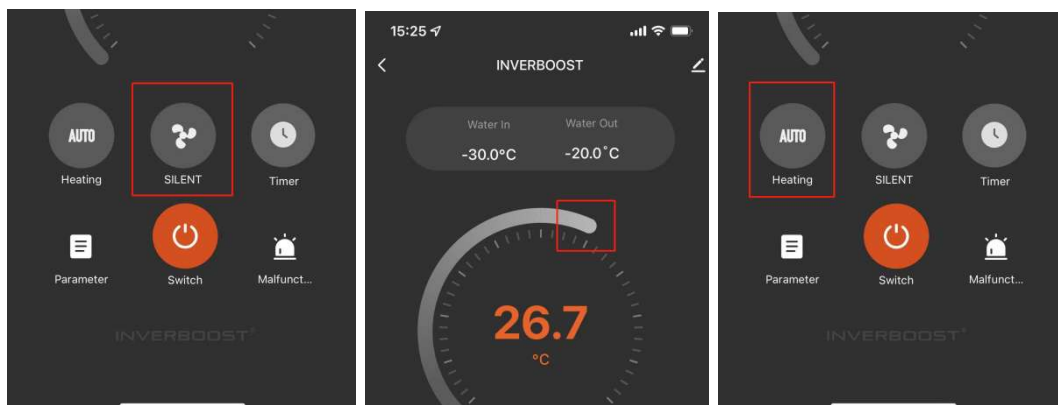

Mode	Température plage de réglage	Température de l'eau précision de la régulation
Chauffage	6-41°C	±0.1°C
Auto	6-41°C	±0.1°C
Refroidissement	6-35°C	±0.1°C

### 3) Réglage de la minuterie

La fonction de minuterie permet d'allumer ou d'éteindre la machine à une heure donnée.  
A/ Et plusieurs séries de temps cibles peuvent être définies en même temps.

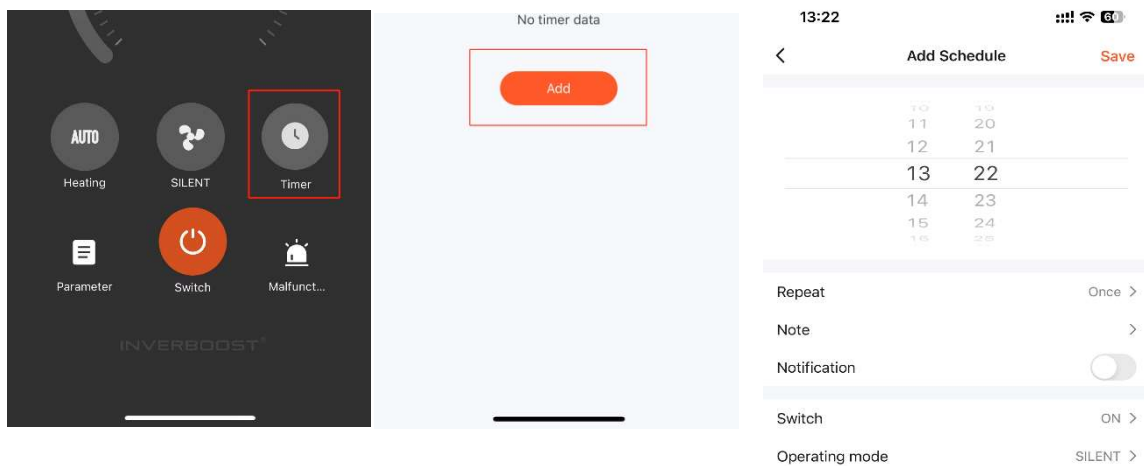

B/ La machine INVERBOOST peut être commandée en mode marche/arrêt et en mode de fonctionnement SILENT/SMART/TURBO en fonction du jour spécifié ou d'une période fixe définie par l'utilisateur.

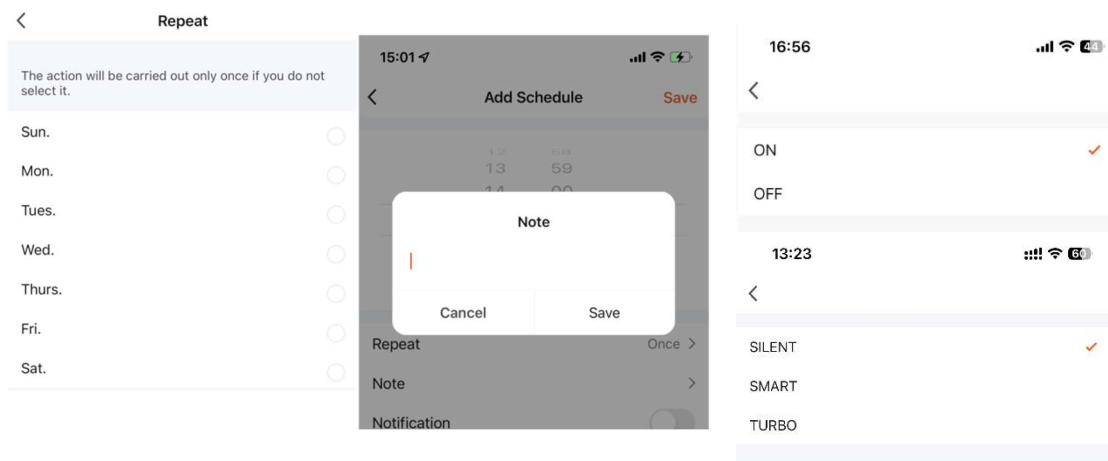

## 10.4 Interrogation des paramètres et des défauts

1) Les paramètres en temps réel du fonctionnement de la machine peuvent être interrogés par l'intermédiaire de l'interface de paramétrage.

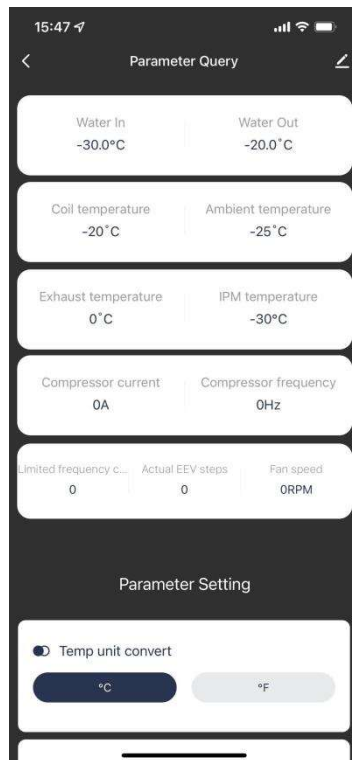

1) Lorsque la machine ne fonctionne pas normalement, une fenêtre contextuelle s'affiche sur l'interface pour demander le code d'erreur. Le code d'erreur peut être demandé via "MALFUNCTION".

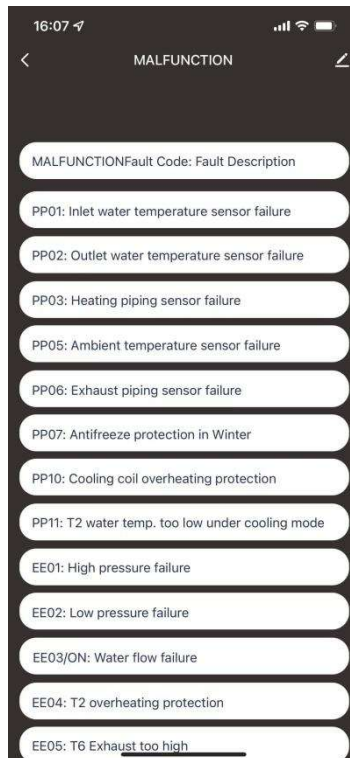
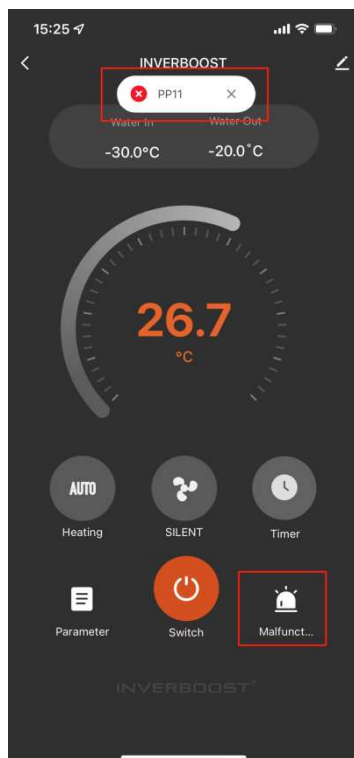



ZEALUX France

8 Allée du Piot  
30660 GALLARGUES LE MONTUEUX  
France