



# France Sauna

## ZEN & SENSE



Manuel d'installation et d'utilisation pour sauna Vapeur



Installation and user manual for Steam sauna



Manual de usuario y instalación para sauna de vapor



Manuale d'installazione e d'uso per sauna Vapore





Installations und Gebrauchsanleitung für Dampfsauna





Installatie en gebruikershandleiding voor Stoomsauna

 **Lisez attentivement ce manuel avant d'utiliser votre sauna pour la première fois.**  
**Nous vous recommandons de le conserver précieusement pour des consultations futures.**

 **Read this manual carefully before using your sauna for the first time.**  
**We recommend you keep it in a safe place for future reference.**

 **Lea este manual detenidamente antes de utilizar su sauna por primera vez.**  
**Le recomendamos que lo guarde en un lugar seguro para futuras consultas.**

 **Leggere attentamente questo manuale prima di utilizzare la sauna per la prima volta.**  
**Si consiglia di conservarlo in un luogo sicuro per future consultazioni.**

 **Lesen Sie diese Anleitung sorgfältig durch, bevor Sie Ihre Sauna zum ersten Mal benutzen.**  
**Wir empfehlen Ihnen, sie für zukünftige Konsultationen sorgfältig aufzubewahren.**

 **Lees deze instructies zorgvuldig door voordat u uw sauna voor de eerste keer gebruikt.**  
**We raden u aan deze te bewaren voor toekomstige raadpleging.**



Manuel d'installation et d'utilisation

FR



Installation and user manual

EN



Manual de usuario y instalación

ES



Manuale d'installazione e d'uso

IT



Installations und Gebrauchsanleitung

DE



Installaties en gebruikershandleiding

NL

# SOMMAIRE

<b>I. Avertissements</b>	<b>5</b>
<b>II. Sécurité</b>	<b>6</b>
<b>III. Description</b>	<b>7</b>
1. Caractéristiques générales	7
2. Contenu des colis	7
<b>IV. Installation</b>	<b>8</b>
1. Choix de l'emplacement	8
2. Conseils pratiques	8
3. Raccordements électriques	8
4. Dimensionnement électrique	8
<b>V. Assemblage</b>	<b>10</b>
1. Modèles rectangulaires : ZEN 2 / ZEN 3 / SENSE 3	10
2. Modèle angulaire : ZEN 3C / SENSE 3C	13
3. Modèle 2 banquettes : ZEN 4	15
4. Modèle 3 banquettes : SENSE 4	17
<b>VI. Utilisation</b>	<b>20</b>
1. L'art de préparer le poêle	20
2. Principe de fonctionnement du poêle Harvia	20
3. Programmer votre poêle	21
<b>VII. Maintenance</b>	<b>22</b>
1. Entretien	22
2. Dépannage	22
<b>VIII. Garantie</b>	<b>23</b>

# I. AVERTISSEMENTS

- Installez le sauna sur un sol parfaitement plat.
- Le sauna doit rester au sec. Ne pas l'utiliser près d'un point d'eau (baignoire, sol humide, piscine).
- Ne pas utiliser de produits nettoyants liquides. Débrancher le sauna avant de procéder au nettoyage et utiliser un chiffon humide. (voir chap. maintenance.)
- Protéger le cordon électrique du sauna pour éviter qu'il soit piétiné ou pincé.
- Avant de procéder au remplacement de certaines pièces, assurez-vous qu'elles soient spécifiées par le fabricant ou qu'elles aient des caractéristiques semblables aux pièces d'origine. Un mauvais remplacement peut engendrer un incendie, un court-circuit ou une détérioration du sauna. Nous vous recommandons fortement de faire appel à un technicien qualifié.
- Pour éviter les risques de brûlures ou de décharges électriques, n'utilisez aucun outil métallique.
- Ne pas mettre d'animaux dans le sauna.
- Ne pas laisser le sauna allumé sans surveillance.
- Ne pas laisser le sauna allumé plus de 3 heures d'affilée sous peine de dégrader les équipements prématurément. Après 3 heures d'utilisation continue, éteignez le sauna pendant au moins une heure.
- Nous vous recommandons de ne pas installer de système de fermeture sur la porte du sauna.
- Vérifier la conformité de votre installation électrique avant de procéder au branchement électrique de votre sauna.

# II. SÉCURITÉ

**ATTENTION : Veuillez lire attentivement les consignes de sécurité avant d'installer et d'utiliser votre cabine de sauna. Elles sont essentielles pour votre sécurité, veuillez les respecter rigoureusement.**

Attention à l'hyperthermie, insolation et coup de chaleur qui peuvent être provoqués ou accentués par le non-respect des consignes de sécurité. Les symptômes sont la fièvre, l'accélération du pouls, le vertige, l'évanouissement, la léthargie, l'engourdissement du corps ou d'une partie du corps. Les effets : Ne plus percevoir la chaleur, ignorance du risque imminent, perte de conscience.

Ne doivent pas utiliser le sauna :

- Les enfants de moins de 6 ans.
- Les personnes ayant des réactions importantes aux rayons du soleil.
- Les personnes âgées ou invalides.
- Les personnes ayant des antécédents médicaux tels que les maladies cardiaques, hypertension / hypotension, problème de circulation sanguine ou diabète sans un avis médical préalable.
- Les femmes enceintes. Une température excessive peut être dangereuse pour le fœtus.
- Les personnes souffrant de déshydratation, plaies ouvertes, maladies des yeux, brûlures, coup de soleil.

En cas de problèmes de santé, de prise de médicament, de blessure musculaire ou ligamentaire, ne pas utiliser le sauna sans consultation et accord préalable d'un médecin.

En cas de port d'implants chirurgicaux, ne pas utiliser le sauna sans consultation et accord préalable du chirurgien.

Ne pas utiliser le sauna après un effort intense. Attendez 30 minutes que votre corps refroidisse.

Ne pas faire de séance de sauna de plus de 40 minutes.

Ne pas consommer d'alcool ou de drogue avant ou pendant la séance.

Ne pas dormir dans le sauna lorsque celui-ci est en fonctionnement.

Afin d'éviter les risques de surchauffe, branchez votre sauna sur une prise de courant suffisamment puissante et ne raccordez pas d'autres appareils électriques sur la même prise murale.

Pour éviter tout risque d'électrocution ou de détérioration du sauna, ne pas utiliser le sauna :

- En cas d'orage.
- Si le cordon électrique est endommagé, il devra être remplacé par une personne qualifiée.
- Si le cordon électrique est en surchauffe, il devra être vérifié par une personne qualifiée.
- Si vous devez changer une ampoule, attendre que le sauna soit éteint et qu'il refroidisse.

Séchez-vous les mains avant de brancher ou débrancher le courant. N'agissez jamais avec les mains ou les pieds mouillés.

Ne pas allumer et éteindre frénétiquement le courant ou le système de chauffage, car cela pourrait causer des dégâts au système électrique.

Ne pas essayer de réparer le sauna par vous-même sans l'accord du distributeur ou du fabricant du sauna. Les tentatives de réparations non autorisées annuleront la garantie du fabricant.

Ne pas utiliser de détergent à l'intérieur du sauna. Nettoyez avec un chiffon humide uniquement.

Ne pas empiler ou stocker d'objets à l'intérieur ou sur le sauna.

Ne pas entreposer de matières inflammables ou d'agents chimiques près du sauna.

# III. DESCRIPTION

## 1. Caractéristiques générales

- Cabine en bois d'épicéa du Canada
- Fournis avec les accessoires essentiels
- Grille de ventilation
- Garantie 2 ans électronique, 7 ans boiserie
- Conformité avec les normes européennes en vigueur.

## 2. Contenu des colis

Commun :

- un manuel d'installation & d'utilisation
- 1 poignée (partie interne et externe)
- un berceau de protection pour poêle électrique
- le pack d'accessoires pour sauna vapeur (comprenant thermomètre, hygromètre, sablier, seau, louche et luminaire)

Spécifique selon le modèle :

- A. Toit
- B. Panneaux
- C. Façade + Porte
- D. Assises
- E. Support d'assises
- F. Plancher

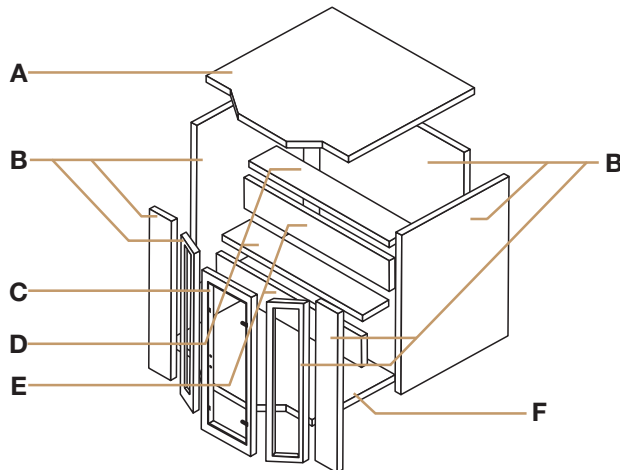
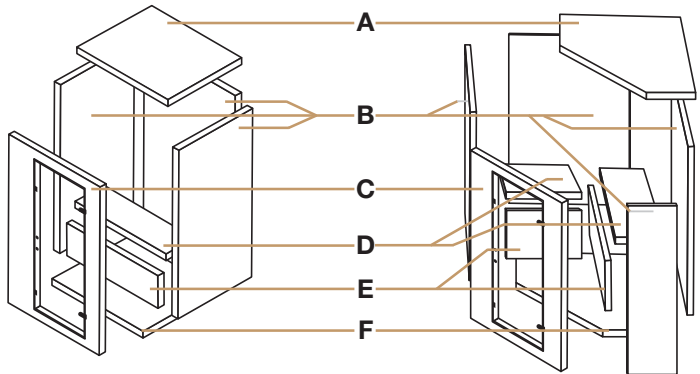

# IV. INSTALLATION

**Lisez attentivement les instructions de montage avant de commencer l'assemblage.**

## 1. Choix de l'emplacement

Les saunas ZEN & SENSE sont uniquement prévus pour une installation en intérieur.

Choisissez un espace :

- En intérieur, au sec, sur un sol plat et stable, pouvant supporter le poids de votre sauna.
- La hauteur doit être suffisante pour vous permettre d'accéder au toit et de réaliser les branchements électriques et la maintenance.
- Éloigné de toute source d'eau, de flamme ou de substances inflammables.

## 2. Conseils pratiques

- Notez que le montage du sauna requiert deux à trois adultes.
- Identifiez clairement chaque panneau avant de commencer
- Pendant le montage, placez le cordon d'alimentation de votre sauna de sorte qu'il soit facilement accessible.
- Notez que des variations existent selon les modèles.

## 3. Raccordements électriques

L'installation électrique du poêle doit être réalisée par un professionnel et dimensionnée en fonction de la puissance du poêle. Le poêle se raccorde ainsi avec une ligne électrique qui lui est propre, non fournie car dépendante de votre installation.

Cette installation doit être prévue avant le montage de la cabine.

L'ensemble de l'installation électrique interne du sauna (rubans LED, etc.) se raccorde indépendamment du poêle électrique. Le câble d'alimentation pour les LED est fourni, pré-câblé et se branche sur une prise murale de 16 A. Les câbles électriques au sein de la cabine sont précablés.

## 4. Dimensionnement électrique

Exemple de données pour une installation à moins de 10 m pour un poêle Harvia Vega.

Puissance du poêle (kW)	Volume du sauna (m <sup>3</sup> )		Raccordement électrique			
			230V 1N	Fusible	400V 3N	Fusible
4,5	3	6	3 x 2,5	1 x 20	5 x 1,5	3 x 10
6	5	8	3 x 2,5	1 x 35	5 x 1,5	3 x 10
8	7	12	3 x 6	1 x 35	5 x 2,5	3 x 16
9	8	14	3 x 10	1 x 50	5 x 2,5	3 x 16



# INSTALLATION

Raccordement électrique pour Poêle Harvia Vega

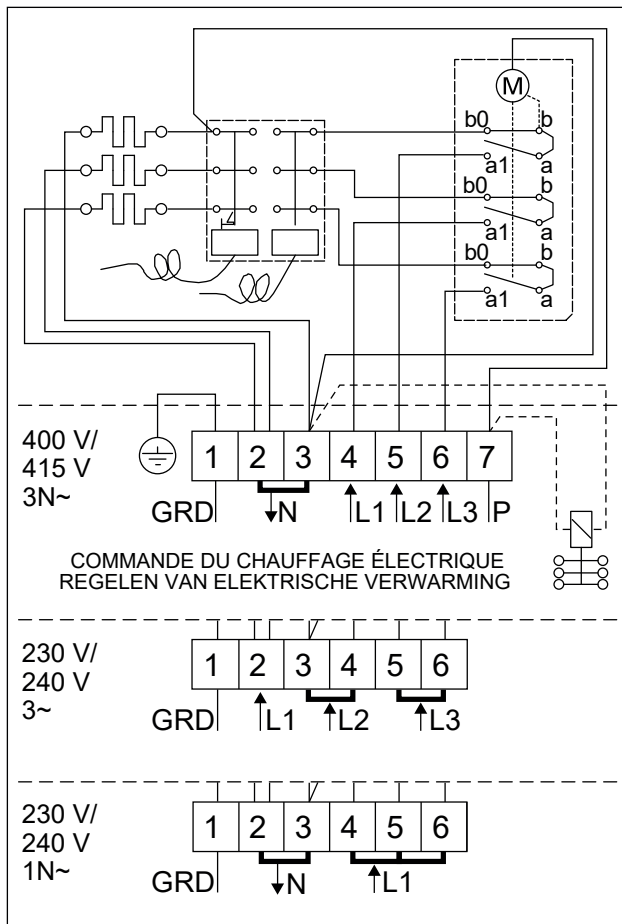

# V. ASSEMBLAGE

## 1. Modèles rectangulaires : ZEN 2 / ZEN 3 / SENSE 3

Étape 1 : Positionnez le plancher sur le sol à l'endroit où vous souhaitez installer le sauna.

Étape 2 : Installez le panneau arrière. Veillez à bien maintenir le panneau.

Étape 3 : Positionnez le panneau latéral gauche. Veillez à bien aligner les boucles.



Étape 4 : Verrouillez les boucles pour finaliser l'assemblage des 2 panneaux.

● Boucle ouverte → Boucle verrouillée

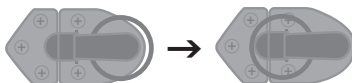

Étape 4 - 6

Étape 5 : Positionnez le panneau latéral droit. Veillez à bien aligner les boucles.

Étape 6 : Verrouillez les boucles pour finaliser l'assemblage des 2 panneaux.



# ASSEMBLAGE

- Étape 7 : Branchez les connexions des LED sous les bancs.  
Les luminaires sont intégrés à la banquette et se raccordent directement sur le toit.
- Étape 8 : Positionnez la partie verticale du banc.
- Étape 9 : Positionnez l'assise du banc sur ses supports.



- Étape 10 : Positionnez le panneau avant et assurez-vous qu'il s'emboîte parfaitement aux panneaux latéraux. Veillez à aligner les boucles. Attention : bien maintenir la porte fermée lors de la manipulation afin d'éviter toute casse.
- Étape 11 : Verrouillez les boucles pour finaliser l'assemblage des 3 panneaux.
- Étape 12 : Faites passer les câbles dans les passages prévus et positionnez le toit au-dessus de la cabine.



- Étape 13 : Raccordez l'ensemble des luminaires aux câbles déjà présents sur le toit ; les lettres inscrites dessus vous indiquent où brancher chaque câble.

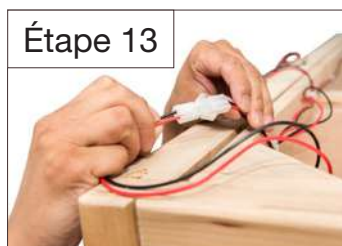

# ASSEMBLAGE

Étape 14 : Ajoutez le joint d'étanchéité sur la partie intérieure de la porte, du côté des charnières s'il n'est pas déjà monté sur la porte.

Étape 15 : Vissez le support de poêle à l'emplacement prévu.

Étape 16 : Installez le poêle. Raccordez électriquement le poêle ainsi que les autres éléments électriques de la cabine.



Étape 17 : Côté extérieur, positionnez la poignée face aux trous prévus. Insérez les vis par l'intérieur de la porte et fixez la poignée.

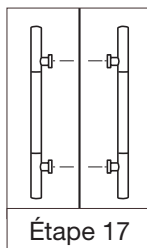

**Vous pouvez maintenant installer les accessoires vapeur fournis et profiter pleinement de votre cabine vapeur.**



# ASSEMBLAGE

## 2. Modèle angulaire : ZEN 3C / SENSE 3C

- Étape 1 : Positionnez le plancher sur le sol à l'endroit où vous souhaitez installer le sauna.
- Étape 2 : Positionnez le panneau arrière gauche à l'extérieur du plancher.
- Étape 3 : Positionnez le panneau arrière droit et assurez-vous qu'il s'emboîte parfaitement au panneau arrière tout en alignant les boucles.

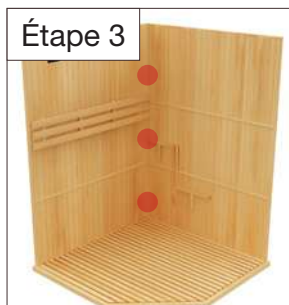

- Étape 4 : Verrouillez les boucles pour finaliser l'assemblage des 2 panneaux.

● Boucle ouverte → Boucle verrouillée

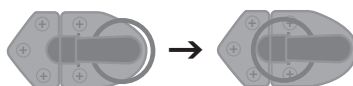

### Étape 4 - 8

- Étape 5 : Positionnez la partie verticale du banc supérieur dans ses encoches.
- Étape 6 : Branchez les connexions des LED et luminaires sous les bancs.  
Les luminaires sont intégrés à la banquette et se raccordent directement sur le toit.
- Étape 7 : Positionnez le panneau latéral gauche. Veillez à aligner les boucles.



# ASSEMBLAGE

- Étape 8 : Verrouillez les boucles pour finaliser l'assemblage des 2 panneaux.
- Étape 9 : Positionnez les supports des bancs supérieur et inférieur. Ils doivent s'emboîter parfaitement aux panneaux latéraux.
- Étape 10 : Positionnez le panneau latéral droit. Veillez à aligner les boucles.
- Étape 11 : Verrouillez les boucles pour finaliser l'assemblage des panneaux.
- Étape 12 : Positionnez la porte. Veiller à bien assembler les loquets.  
Côté extérieur, positionnez la poignée face aux trous prévus.  
Insérez les vis par l'intérieur de la porte et fixez la poignée.
- Étape 13 : Verrouillez toutes les boucles pour assembler la porte aux deux autres façades déjà assemblées.
- Étape 14 : Installez le panneau de toit en vérifiant qu'il s'emboîte parfaitement dans l'ensemble des panneaux latéraux.

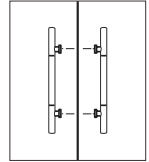

Étape 10

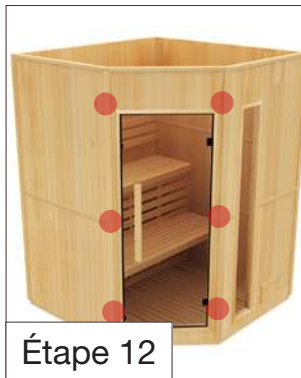

Étape 12



Étape 14

- Étape 15 : Raccordez l'ensemble des luminaires aux câbles déjà présents sur le toit ; les lettres inscrites dessus vous indiquent où brancher chaque câble.
- Étape 16 : Vissez le support de poêle à l'emplacement prévu.
- Étape 17 : Installez le poêle. Raccordez électriquement le poêle ainsi que les autres éléments électriques de la cabine.

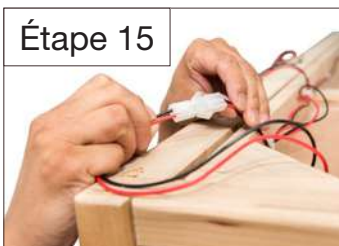

Étape 15



Étape 16



Étape 17

# ASSEMBLAGE

## 3. Modèle 2 banquettes : ZEN 4

Étape 1 : Positionnez le panneau arrière.

Étape 2 : Positionnez le panneau latéral à angle droit.

Étape 3 : Verrouillez les boucles pour finaliser l'assemblage des 2 panneaux.

● Boucle ouverte → Boucle verrouillée



Étape 3 - 11

Étape 4 : Positionnez le troisième panneau latéral.



Étape 1



Étape 2



Étape 4

Étape 5 : Positionnez le sol (parties gauche et droite) en le glissant par le bas.

Étape 6 : Positionnez les parties verticales des bancs supérieur et inférieur dans leurs encoches. Assurez-vous que ces panneaux joignent bien les panneaux latéraux.

Étape 7 : Branchez les connexions des LED et luminaires sous les bancs.  
Les luminaires sont intégrés à la banquette et se raccordent directement sur le toit.

Étape 8 : Positionnez les supports des bancs supérieur et inférieur.  
Vérifiez qu'ils s'emboîtent parfaitement aux panneaux latéraux.



Étape 6



Étape 8

# ASSEMBLAGE

Étape 9 : Insérez le panneau vitré avant gauche dans les loquets intérieurs du panneau vitré avant centre.



Étape 10 : Insérez le panneau vitré avant droit dans les loquets intérieurs du panneau vitré avant centre.

Étape 11 : Finalisez l'assemblage de la façade avec les 2 derniers panneaux de bois gauche et droite.

Étape 12 : Veillez à bien insérer le panneau de bois avant droit dans les loquets intérieurs du panneau vitré droit, et le panneau de bois avant gauche dans les loquets intérieurs du panneau vitré gauche.



Étape 9



Étape 10



Étape 12

Étape 13 : Joignez les éléments de la façade au reste de la structure de la cabine.

Étape 14 : Verrouillez les boucles entre les panneaux de bois avant et les panneaux latéraux pour finaliser l'assemblage de la façade.

Étape 15 : Installez le toit du sauna. Faites passer les câbles dans les rainures prévues.



Étape 14



Étape 15

# ASSEMBLAGE

Étape 16 : Raccordez l'ensemble des luminaires aux câbles déjà présents sur le toit ; les lettres inscrites dessus vous indiquent où brancher chaque câble.

Étape 17 : Vissez le support de poêle à l'emplacement prévu.

Étape 18 : Installez le poêle. Raccordez électriquement le poêle ainsi que les autres éléments électriques de la cabine.

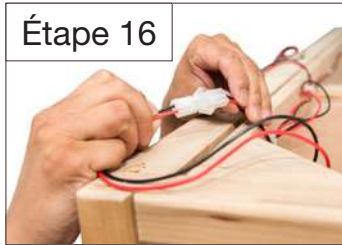

Étape 16



Étape 17



Étape 18

Étape 19 : Sur l'extérieur de la porte, positionnez la poignée face aux trous prévus.

Étape 20 : Installez les vis par l'intérieur de la porte et fixez la poignée.

## 4. Modèle 3 banquettes : SENSE 4

Étape 1 : Positionner le plancher sur le sol à l'endroit où vous souhaitez installer le sauna.

Étape 2 : Installez le panneau arrière.  
Maintenez bien le panneau tant qu'il n'est pas fixé.

Étape 3 : Positionnez le panneau latéral droite.  
Alignez les boucles et assurez-vous que les panneaux s'emboîtent parfaitement.

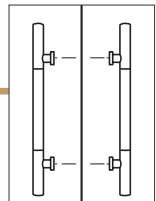

Étape 19



Étape 1



Étape 2



Étape 3

Étape 4 : Verrouillez les boucles pour finaliser l'assemblage des 2 panneaux.

● Boucle ouverte → Boucle verrouillée

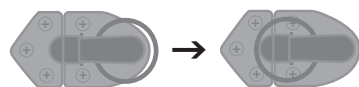

Étape 4 - 10

# ASSEMBLAGE

- Étape 5 : Positionnez le panneau latéral gauche. Alignez les boucles et assurez-vous que les panneaux s'emboîtent parfaitement.
- Étape 6 : Branchez les connexions des LED sous les bancs. Des clips supplémentaires sont fournis si vous souhaitez positionner le ruban LED à l'horizontale.
- Étape 7 : Positionnez les parties verticales des bancs supérieurs et inférieurs
- Étape 8 : Positionnez les assises des bancs sur leurs supports. Assurez-vous qu'ils joignent bien les parois latérales.



- Étape 9 : Positionnez le panneau avant en vérifiant que les liaisons avec les panneaux latéraux se joignent correctement. Attention, bien maintenir la porte fermée lors de la manipulation et que les boucles soient alignées.
- Étape 10 : Verrouillez les boucles pour finaliser l'assemblage des 2 panneaux.
- Étape 11 : Installez le toit du sauna. Faites passer les câbles dans les passages prévus.
- Étape 12 : Positionnez le troisième banc dans les encoches prévues. Vérifiez sa stabilité.



# ASSEMBLAGE

- Étape 13 : Raccordez l'ensemble des luminaires aux câbles déjà présents sur le toit ; les lettres inscrites dessus vous indiquent où brancher chaque câble.
- Étape 14 : Ajoutez le joint d'étanchéité sur la partie intérieure de la porte, du côté des charnières.
- Étape 15 : Vissez le support de poêle à l'emplacement prévu.

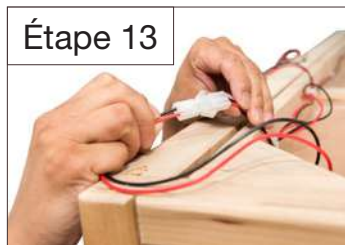

- Étape 16 : Installez le poêle. Raccordez électriquement le poêle ainsi que les autres éléments électriques de la cabine.
- Étape 17 : Vous pouvez installer les accessoires vapeur fournis et profiter pleinement de votre cabine vapeur. (accessoires en option)
- Étape 18 : Côté extérieur, positionnez la poignée face aux trous prévus. Insérez les vis par l'intérieur de la porte et fixez la poignée.

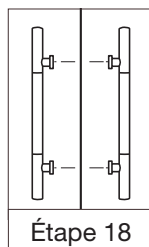

**Vous pouvez maintenant installer les accessoires vapeur fournis et profiter pleinement de votre cabine vapeur.**



# VI. UTILISATION

## 1. L'art de préparer le poêle

Ajoutez les pierres de manière homogène sur le dessus du poêle.

- ⚠ Ne pas faire tomber de pierre dans le poêle.
- ⚠ Ne pas coincer les pierres entre les résistances.
- ⚠ Les pierres ne doivent pas être entassées de façon trop serrée, afin de ne pas empêcher la circulation d'air à travers le poêle.
- ⚠ Empiler les pierres de manière à ce qu'elles se soutiennent entre-elles plutôt que de reposer sur les résistances.
- ⚠ Ne pas former de haute pile de pierres sur le poêle.

Il n'est pas nécessaire d'utiliser la totalité des pierres fournies.

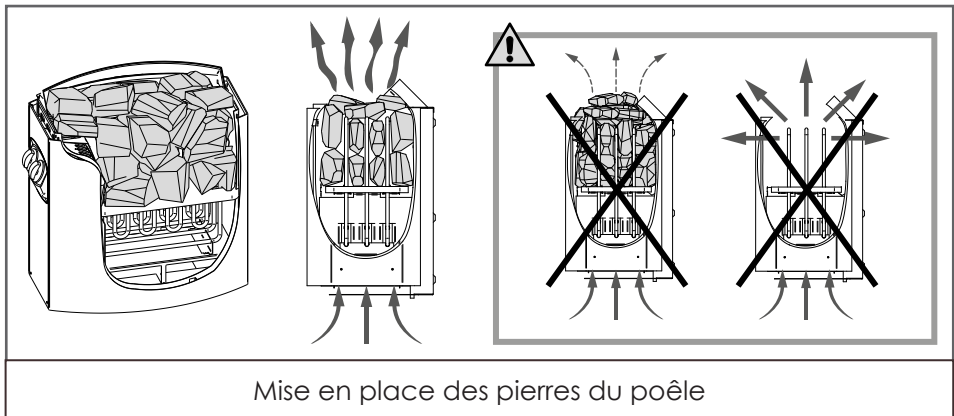

## 2. Principe de fonctionnement du poêle Harvia

La montée en température du sauna se fait par étapes.

Etape 1 : Les pierres de lave emmagasinent la chaleur. Une cabine met en moyenne **30 à 45 minutes pour atteindre une température de 65-70 °C.**

Etape 2 : Pour atteindre des températures supérieures, il est nécessaire d'ajouter de l'eau sur les pierres. La vapeur ainsi générée permettra une augmentation graduelle et mesurée de la température.

Le graphique page suivante illustre ce principe.

# UTILISATION

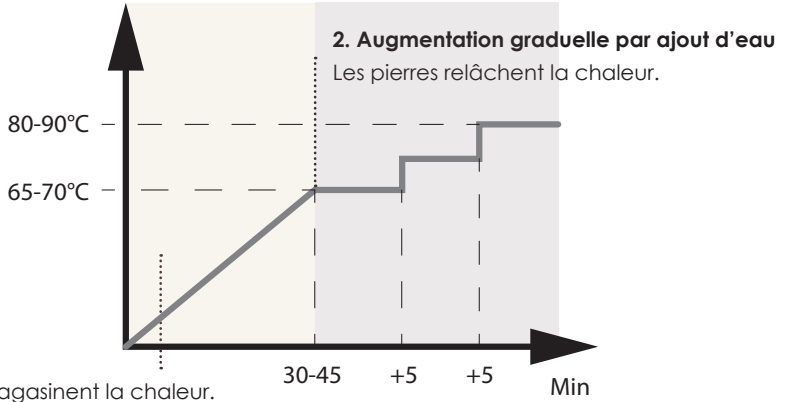

## 3. Programmer votre poêle

Les poêles Harvia Vega vous permettent de démarrer le poêle de manière instantanée ou d'effectuer un départ différé avec un seul bouton.

### A. Départ immédiat

Fonctionnement de 1 à 4 h

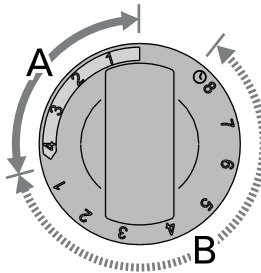

### B. Départ différé

Départ différé de 0 à 8 h

### Exemples :

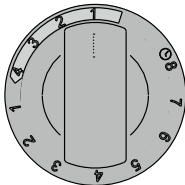

Chauffera pendant 1 heure immédiatement

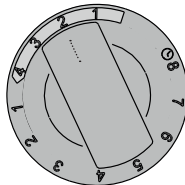

Chauffera pendant 2 heures immédiatement

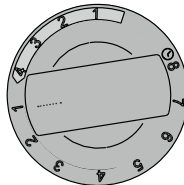

Démarrera dans 1<sup>h</sup> pour 4<sup>h</sup> de fonctionnement

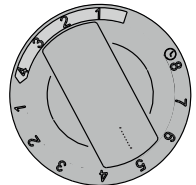

Démarrera dans 5<sup>h</sup> pour 4<sup>h</sup> de fonctionnement

# VII. MAINTENANCE

**Débranchez le câble d'alimentation de la cabine avant toute intervention.**

## 1. Entretien

Nettoyez votre sauna **après chaque utilisation** selon la procédure suivante :

1. Débranchez votre sauna.
2. Utilisez un aspirateur pour retirer toutes les poussières des interstices du bois.
3. Nettoyez la cabine avec une serviette en coton humide.
4. Si nécessaire, utilisez une petite quantité de savon.  
Rincez avec une serviette humide.
5. Essuyez avec une serviette sèche.

**N'utilisez pas de benzène, d'alcool, de produits chimiques ou de nettoyeurs forts sur le sauna. En effet, les produits chimiques peuvent endommager le bois et la couche de protection qui se trouve sur le bois. Ne pas pulvériser d'eau sur votre sauna.**

**Conseils pratiques :**

- Afin de conserver longtemps votre sauna, vous pouvez appliquer de l'**huile de lin** sur les bancs, les dossiers et le sol de votre cabine avec un chiffon non pelucheux.
- S'éponger régulièrement pendant la séance permet d'éviter les tâches sur le bois.
- Si le sol ou le banc de votre sauna est marqué par des traces indélébiles, poncez-le légèrement à l'aide d'une feuille de papier de verre.

## 2. Dépannage

Problèmes constatés	Raisons possibles	Solutions
Le poêle électrique ne chauffe pas.	Le cordon d'alimentation est débranché.	Vérifiez le branchement du cordon d'alimentation.
	L'alimentation générale est coupée.	Vérifiez le bon fonctionnement du tableau électrique et de la prise murale.
	Le poêle est en sécurité contre la surchauffe.	Référez-vous au manuel du poêle électrique.
Les ruban LED du sauna ne fonctionnent plus.	La fiche de connexion n'est pas bien enclenchée.	Vérifiez la connexion et remplacez-la si nécessaire.
	Le ruban LED ou le transformateur est défectueux.	Remplacez le ruban LED ou le transformateur.
	L'alimentation générale est coupée.	Vérifiez le bon fonctionnement du tableau électrique et de la prise murale.

# VIII. GARANTIE

Les éléments composant le poêle sont garantis **deux (2) ans**.

La boiserie du sauna est garantie **sept (7) ans**.

La date d'entrée en vigueur de la garantie est la date d'expédition (correspondant à la date d'édition de la facture).

La garantie ne s'applique pas dans les cas suivants :

- Dysfonctionnement ou dommage résultant d'une installation, d'une utilisation ou d'une réparation non conforme aux consignes de sécurité.
- Dysfonctionnement ou dommage résultant de conditions impropres à l'usage initialement prévu de l'appareil.
- Dommage résultant d'une négligence, d'un accident ou d'un cas de force majeure (orage et intempérie).
- Dysfonctionnement ou dommage résultant de l'utilisation d'accessoires non autorisés.

La garantie ne prend pas en charge les frais liés à un rapatriement de la cabine ou d'une partie de ses composants dans nos ateliers. Dans le cadre de la garantie, en cas de panne, les pièces jugées défectueuses par nos techniciens seront échangées. Les informations et explications nécessaires à leur installation seront fournies par l'un de nos techniciens. Les frais liés à l'emploi d'une main-d'œuvre tierce ne pourront être pris en charge par *France-Sauna*.

Madame, Monsieur,

**Une question? Un problème? Ou simplement enregistrer votre garantie, retrouvez-nous sur notre site internet :**

**<https://assistance.poolstar.fr/>**

Nous vous remercions de votre confiance  
et vous souhaitons une excellente baignade.

Vos coordonnées pourront être traitées conformément à la Loi Informatique et Liberté du 6 janvier 1978 et ne seront divulguées à quiconque.

# CONTENTS

<b>I. Warnings</b>	<b>25</b>
<b>II. Security</b>	<b>26</b>
<b>III. Description</b>	<b>27</b>
1. General characteristics	27
2. Package contents	27
<b>IV. Installation</b>	<b>28</b>
1. Choice of location	28
2. Practical advice	28
3. Electrical connections	28
4. Electrical sizing	28
<b>V. Assembly</b>	<b>30</b>
1. Rectangular models: ZEN 2 / ZEN 3 / SENSE 3	30
2. Angular model: ZEN 3C / SENSE 3C	33
3. Model 2 benches: ZEN 4	35
4. Model 3 benches: SENSE 4	37
<b>VI. Use</b>	<b>40</b>
1. The art of preparing the stove	40
2. How Harvia stoves work	40
3. Programming your stove	41
<b>VII. Maintenance</b>	<b>42</b>
1. Maintenance	42
2. Troubleshooting	42
<b>VIII. Warranty</b>	<b>43</b>

# I. WARNINGS

- Install the sauna on perfectly level ground.
- Keep the sauna dry. Do not use it near water (bathtub, damp floor, swimming pool).
- Do not use liquid cleaning products. Unplug the sauna before cleaning and use a damp cloth (see maintenance section).
- Protect the sauna power cord from being stepped on or pinched.
- Before replacing any parts, make sure they are specified by the manufacturer or have similar characteristics to the original parts. Incorrect replacement may result in fire, short-circuit or damage to the sauna. We strongly recommend that you call in a qualified technician.
- To avoid the risk of burns or electric shocks, do not use any metal tools.
- Do not put animals in the sauna.
- Do not leave the sauna on unattended.
- Do not leave the sauna on for more than 3 hours at a time, as this may cause premature damage to the equipment. After 3 hours of continuous use, switch off the sauna for at least one hour.
- We recommend that you do not install a locking system on the sauna door.
- Check that your electrical installation is correct before connecting your sauna.

# II. SECURITY

**ATTENTION: Please read the safety instructions carefully before installing and using your sauna. They are essential for your safety, so please follow them carefully.**

Beware of hyperthermia, sunstroke and heatstroke, which can be caused or exacerbated by failure to follow safety instructions. Symptoms include fever, rapid pulse, dizziness, fainting, lethargy and numbness of the body or part of the body. Effects: no longer feeling the heat, ignorance of the imminent risk, loss of consciousness.

Do not use the sauna:

- Children under the age of 6.
- People with severe reactions to the sun's rays.
- Elderly or disabled people.
- People with a medical history such as heart disease, hypertension / hypotension, circulatory problems or diabetes without prior medical advice.
- Pregnant women. Excessive temperature can be dangerous for the foetus.
- People suffering from dehydration, open wounds, eye disease, burns or sunburn.

If you have health problems, are taking medication or have a muscle or ligament injury, do not use the sauna without consulting and obtaining the prior agreement of a doctor.

If you have surgical implants, do not use the sauna without consulting your surgeon.

Do not use the sauna after strenuous exercise. Wait 30 minutes for your body to cool down.

Do not use the sauna for more than 40 minutes.

Do not consume alcohol or drugs before or during the session.

Do not sleep in the sauna when it is in operation.

To avoid the risk of overheating, connect your sauna to a sufficiently powerful socket and do not connect other electrical appliances to the same socket.

To avoid any risk of electric shock or damage to the sauna, do not use the sauna :

- In the event of a thunderstorm.
- If the power cord is damaged, it must be replaced by a qualified person.
- If the power cord is overheated, it must be checked by a qualified person.
- If you need to change a bulb, wait until the sauna is switched off and has cooled down.

Dry your hands before connecting or disconnecting the power. Never operate with wet hands or feet.

Do not frantically switch the power or heating system on and off, as this may cause damage to the electrical system.

Do not attempt to repair the sauna yourself without the consent of the sauna distributor or manufacturer. Unauthorised repair attempts will invalidate the manufacturer's warranty.

Do not use detergents inside the sauna. Clean with a damp cloth only.

Do not stack or store objects inside or on top of the sauna.

Do not store flammable materials or chemicals near the sauna.

# III. DESCRIPTION

## 1. General characteristics

- Cabin made from Canadian spruce wood
- Supplied with essential accessories
- Ventilation grille
- 2-year electronics warranty, 7-year woodwork warranty
- Complies with current European standards.

## 2. Package contents

Commun :

- installation & user manual
- 1 handle (inside and outside)
- protective cradle for electric heater
- steam sauna accessory pack (including thermometer, hygrometer, hourglass, bucket, ladle and light)

Specific to model :

- A. Roof
- B. Panels
- C. Front + Door
- D. Seat
- E. Seat support
- F. Floor

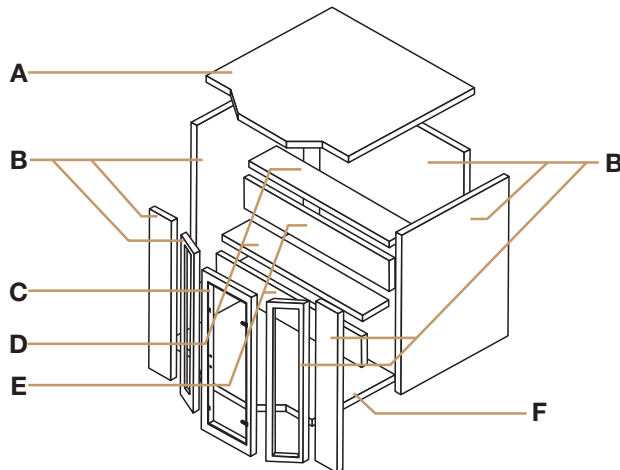
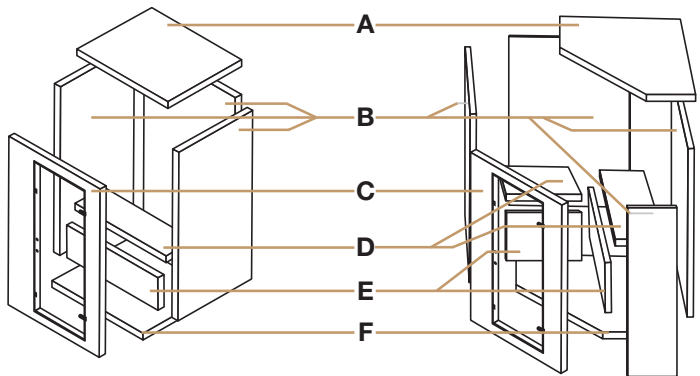

# IV. INSTALLATION

**Read the assembly instructions carefully before starting assembly.**

## 1. Choice of location

ZEN & SENSE saunas are designed for indoor installation only.

Choose a space :

- Indoors, in a dry place, on a flat, stable floor that can support the weight of your sauna.
- It must be high enough to allow access to the roof and to make electrical connections and carry out maintenance.
- Away from any source of water, flame or flammable substances.

## 2. Practical advice

- Note that two or three adults are required to assemble the sauna.
- Clearly identify each panel before you start
- During assembly, position your sauna's power cord so that it is easily accessible.
- Note that variations exist between models.

## 3. Electrical connections

The stove's electrical installation must be carried out by a professional and sized according to the stove's output. The stove is connected to its own electrical line, which is not supplied as it depends on your installation.

This installation must be planned before the cabin is fitted.

The entire internal electrical installation of the sauna (LED strips, etc.) is connected independently of the electric heater. The power cable for the LEDs is supplied pre-wired and plugs into a 16 A wall socket. The electrical cables inside the cabin are pre-wired.

## 4. Electrical sizing

Example of data for an installation less than 10 m away for a Harvia Vega stove.

Stove power (kW)	Sauna volume (m <sup>3</sup> )		Electrical connection			
			230V 1N	Fuse	400V 3N	Fuse
4,5	3	6	3 x 2,5	1 x 20	5 x 1,5	3 x 10
6	5	8	3 x 2,5	1 x 35	5 x 1,5	3 x 10
8	7	12	3 x 6	1 x 35	5 x 2,5	3 x 16
9	8	14	3 x 10	1 x 50	5 x 2,5	3 x 16

# INSTALLATION

Electrical connection for Harvia Vega cooker

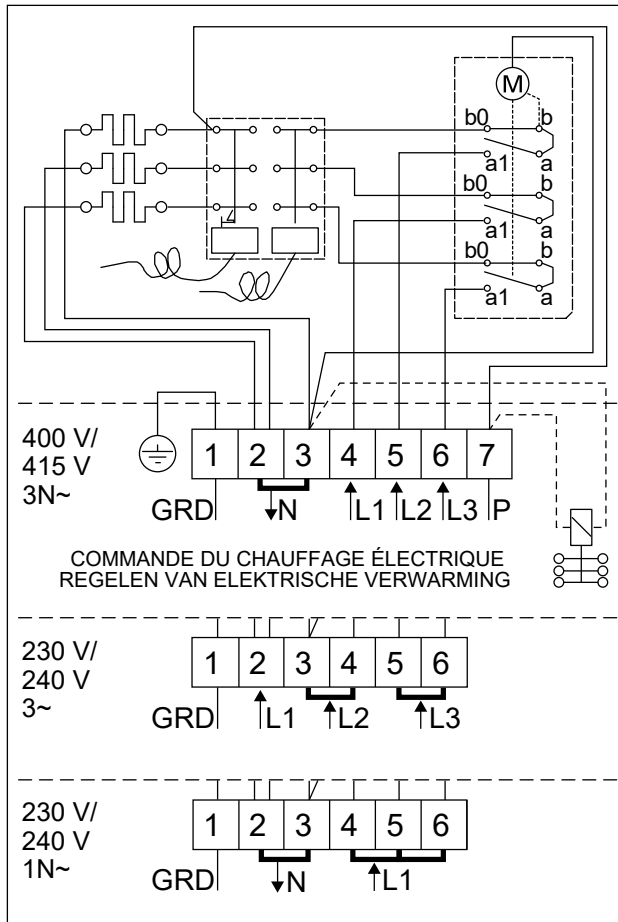

# V. ASSEMBLY

## 1. Rectangular models: ZEN 2 / ZEN 3 / SENSE 3

Step 1 : Place the floor on the ground where you wish to install the sauna.

Step 2 : Install the rear panel. Hold the panel firmly.

Step 3 : Position the left side panel. Make sure the buckles are aligned.



Step 4 : Lock the buckles to complete the assembly of the 2 panels.



Step 5 : Position the right side panel. Make sure the buckles are aligned.

Step 6 : Lock the buckles to complete the assembly of the 2 panels.



# ASSEMBLY

- Step 7 : Connect the LEDs under the benches.  
*The lights are integrated into the bench and connect directly to the roof.*
- Step 8 : Position the vertical part of the bench.
- Step 9 : Position the white seat on its supports.



- Step 10 : Position the front panel and make sure it fits perfectly into the side panels.  
*Caution: keep the door closed when handling to prevent breakage.*
- Step 11 : Lock the buckles to complete the assembly of the 3 panels.
- Step 12 : Route the cables through the holes and position the roof over the cab.



- Step 13 : Connect all the light fittings to the cables already on the roof; the letters on the roof show you where to connect each cable.

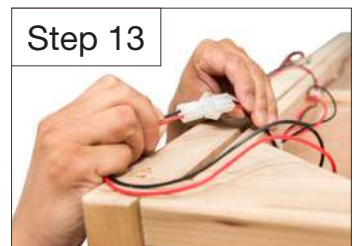

# ASSEMBLY

Step 14 : Fit the gasket on the inside of the door, on the hinge side if it is not already fitted to the door.

Step 15 : Screw the stove support into place.

Step 16 : Install the stove. Connect the heater and the other electrical components of the cabin electrically.



Step 17 : On the outside, position the handle facing the holes provided.

Step 18 : Insert the screws from the inside of the door and secure the handle.

**You can now install the steam accessories supplied and enjoy your steam cabin to the full.**

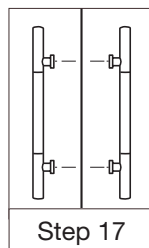

# ASSEMBLY

## 2. Angular model: ZEN 3C / SENSE 3C

- Step 1 : Place the floor on the ground where you wish to install the sauna.
- Step 2 : Position the left rear panel on the outside of the floor.
- Step 3 : Position the right rear panel and make sure it fits perfectly into the rear panel while aligning the buckles.

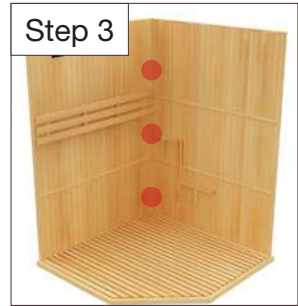
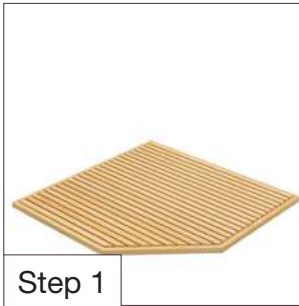

- Step 4 : Lock the buckles to complete the assembly of the 2 panels.



- Step 5 : Position the vertical part of the top bench in its notches.
- Step 6 : Connect the LEDs and lights under the benches.  
The lights are integrated into the bench and connect directly to the roof.
- Step 7 : Position the left side panel. Make sure the buckles are aligned.



# ASSEMBLY

Step 8 : Lock the buckles to complete the assembly of the 2 panels.

Step 9 : Position the upper and lower bench supports.  
They should fit snugly into the side panels.

Step 10 : Position the right-hand side panel. Make sure the buckles are aligned.

Step 11 : Lock the buckles to complete the panel assembly.

Step 12 : Position the door. Make sure the latches are properly assembled.  
On the outside, position the handle facing the holes provided.  
Insert the screws from the inside of the door and secure the handle.

Step 13 : Lock all the buckles to assemble the door to the other two fronts already assembled.

Step 14 : Install the roof panel, checking that it fits snugly into all the side panels.

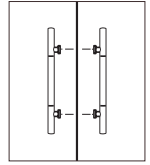

Step 10



Step 12



Step 14

Step 15 : Connect all the light fittings to the cables already on the roof; the letters on them tell you where to connect each cable.

Step 16 : Screw the stove support into place.

Step 17 : Install the stove. Connect the heater and the other electrical components of the cabin electrically.

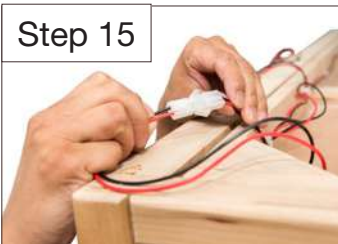

Step 15



Step 16



Step 17

# ASSEMBLY

## 3. Model 2 benches: ZEN 4

Step 1 : Position the rear panel.

Step 2 : Position the side panel at the right angle.

Step 3 : Lock the buckles to complete the assembly of the 2 panels.

● Open buckle → Closed buckle



Step 3 - 11

Step 4 : Position the third side panel.



Step 1



Step 2



Step 4

Step 5 : Position the floor (left and right) by sliding it in from below.

Step 6 : Position the vertical parts of the upper and lower benches in their notches. Make sure that these panels are flush with the side panels.

Step 7 : Connect the LEDs and lights under the benches. The lights are integrated into the bench and connect directly to the roof.

Step 8 : Position the upper and lower bench supports. Check that they fit snugly into the side panels.

Step 6



Step 8



# ASSEMBLY

Step 9 : Insert the left front glass panel into the inner catches on the centre front glass panel.

Step 10 : Insert the right front glass panel into the inner catches on the centre front glass panel.

Step 11 : Finalise the Front Assembly with the last 2 wood panels left and right.

Step 12 : Make sure you insert the right front wood panel into the inner catches on the right glass panel, and the left front wood panel into the inner catches on the left glass panel.



Step 9



Step 10



Step 12

Step 13 : Join the front panels to the rest of the cab structure.

Step 14 : Lock the loops between the front wooden panels and the side panels to complete the front assembly.

Step 15 : Install the sauna roof. Route the cables through the grooves provided.



Step 14



Step 15

# ASSEMBLY

- Step 16 : Connect all the light fittings to the cables already on the roof; the letters on the roof will tell you where to connect each cable.
- Step 17 : Screw the heater support into place.
- Step 18 : Install the stove. Connect the stove and the other electrical components of the cabin electrically.

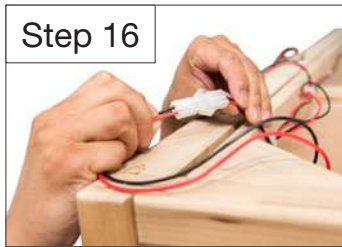

- Step 19 : On the door's exterior, align the handle with the holes provided.
- Step 20 : Fit the screws from the inside of the door and secure the handle.

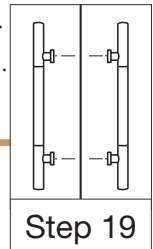

## 4. Model 3 benches: SENSE 4

- Step 1 : Position the floor on the ground where you wish to fit the sauna.
- Step 2 : Install the back panel. Hold the panel firmly until it is secured.
- Step 3 : Position the right side panel.  
Align the buckles and make sure the panels fit together perfectly.



- Step 4 : Lock the buckles to complete the assembly of the 2 panels.



# ASSEMBLY

- Step 5 :** Position the left side panel. Align the buckles and make sure the panels fit together perfectly.
- Step 6 :** Plug in the LED connections under the benches.  
*Additional clips are supplied if you wish to position the LED ribbon horizontally.*
- Step 7 :** Position the vertical parts of the upper and lower benches
- Step 8 :** Position the white seats on their supports. Make sure they are flush with the side walls.

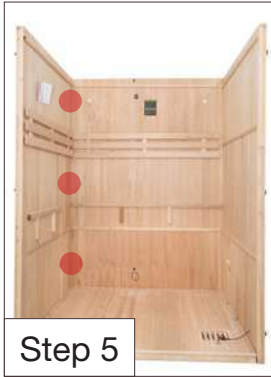

- Step 9 :** Position the front panel, checking that the connections with the side panels fit together correctly. Be careful to keep the door closed when handling and that the loops are aligned.
- Step 10 :** Lock the buckles to complete the assembly of the 2 panels.
- Step 11 :** Install the sauna roof. Route the cables through the holes provided.
- Step 12 :** Position the third bench in the notches provided. Check that it is stable.



# ASSEMBLY

Step 13 : Connect all the light fittings to the cables already on the roof; the letters on the roof will tell you where to connect each cable.

Step 14 : Fit the seal on the inside of the door, on the hinge side.

Step 15 : Screw the stove support into place.

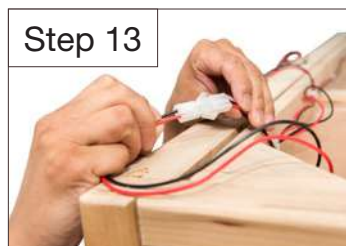

Step 16 : Install the stove. Connect the stove and the other electrical components of the cabin electrically.

Step 17 : On the outside, position the handle facing the holes provided. Insert the screws from the inside of the door and fix the handle.

**You can now install the steam accessories supplied and enjoy your steam cabin to the full.**

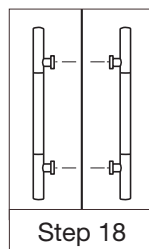

# VI. USE

## 1. The art of preparing the stove

Add the stones evenly to the top of the pan.

- ⚠ Do not drop any stones into the stove.
- ⚠ Do not wedge stones between the heating elements.
- ⚠ The stones should not be stacked too tightly, to prevent air from circulating through the stove.
- ⚠ Stack the stones so that they support each other rather than resting on resistance.
- ⚠ Do not build up a high pile of stones on the stove.

It is not necessary to use all the stones supplied.

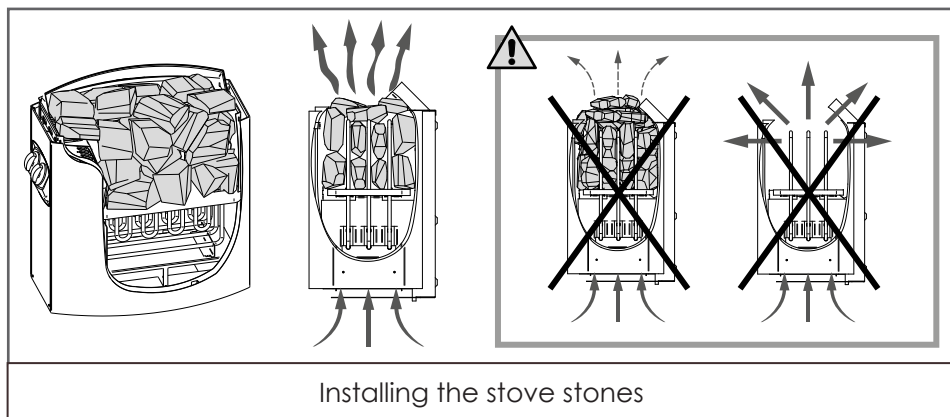

## 2. How Harvia stoves work

The sauna heats up in steps.

Step 1 : The lava stones store the heat. A cabin takes an average of **30 to 45 minutes to reach a temperature of 65-70°C.**

Step 2 : To reach higher temperatures, it is necessary to add water to the stones. The steam generated will allow a gradual and measured increase in temperature.

The graph on the next page illustrates this principle.

# USE

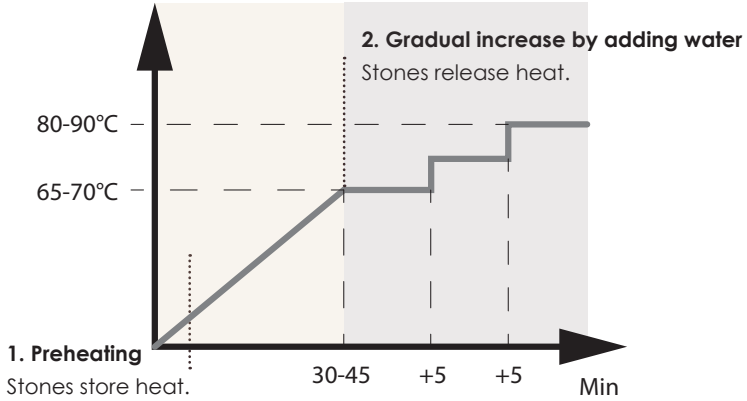

EN

## 3. Programming your stove

Harvia Vega stoves let you start the stove instantly or set a delayed start at the touch of a button.

### A. Immediate departure

1 to 4 h operation

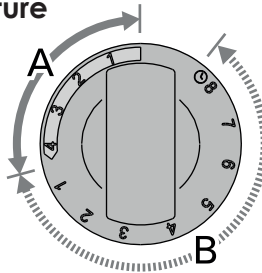

### B. Delayed start

Delayed start from 0 to 8 h

### Examples :

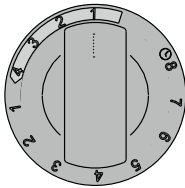

Heats for 1 hour immediately

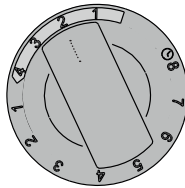

Heats for 2 hours immediately

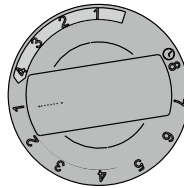

Starts up in 1 hour for 4 hours of operation

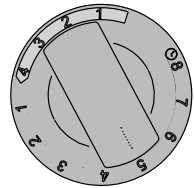

Starts up in 5 hours for 4 hours of operation

# VII. MAINTENANCE

**Disconnect the cab power cable before carrying out any work.**

## 1. Maintenance

Clean your sauna after each use as follows:

1. Unplug your sauna.
2. Use a Hoover to remove any dust from the gaps in the wood.
3. Clean the cabin with a damp cotton towel.
4. If necessary, use a small amount of soap.
5. Rinse with a damp towel.
6. Dry with a dry towel.

**Do not use benzene, alcohol, chemicals or strong cleaners on the sauna. Chemical products can damage the wood and its protective coating. Do not spray water on your sauna.**

### Practical advice:

- To keep your sauna looking good for a long time, you can apply linseed oil to the benches, backrests and floor of your cabin with a lint-free cloth.
- Regular sponging during the session will prevent stains on the wood.
- If the floor or bench of your sauna is marked by indelible marks, sand it lightly with a sheet of sandpaper.

## 2. Troubleshooting

Problems identified	Possible reasons	Solutions
The electric heater does not heat up.	The power cord is unplugged.	Check that the power cord is correctly connected.
	The mains power supply has been cut off.	Check that the electrical panel and wall socket are working properly.
	The stove is protected against overheating.	Refer to the electric stove manual.
The LED ribbons in the sauna no longer work.	The plug is not properly inserted.	Check the connection and replace if necessary.
	The LED ribbon or transformer is faulty.	Replace the LED ribbon or transformer.
	The mains power supply has been cut off.	Check that the electrical panel and wall socket are working properly.

# VIII. WARRANTY

The components of the stove are guaranteed for **two (2) years**.

The sauna woodwork is guaranteed for **seven (7) years**.

The effective date of the guarantee is the date of dispatch (corresponding to the date of issue of the invoice).

The warranty does not apply in the following cases:

- Malfunction or damage resulting from installation, use or repair that does not comply with the safety instructions.
- Malfunction or damage resulting from conditions unsuitable for the use for which the appliance was originally intended.
- Damage resulting from negligence, accident or force majeure (storm and bad weather).
- Malfunction or damage resulting from the use of unauthorised accessories.

The warranty does not cover the cost of returning the cab or any of its components to our workshops. Under the terms of the guarantee, in the event of a breakdown, parts deemed defective by our technicians will be replaced. The information and explanations required for their installation will be provided by one of our technicians. France-Sauna will not be liable for the cost of third-party labour.

Dear Sir/Madam

**Do you have a question? Do you have a problem?  
Or simply register your warranty, find us on our website:**

**<https://assistance.poolstar.fr/>**

**We thank you for your confidence and  
we wish you an excellent swim.**

*Your details may be processed in accordance with the French Data Protection Act of 6 January 1978 and will not be disclosed to anyone else.*

# ÍNDICE

<b>I. Advertencias</b>	<b>45</b>
<b>II. Seguridad</b>	<b>46</b>
<b>III. Descripción</b>	<b>47</b>
1. Características generales	47
2. Contenido del paquete	47
<b>IV. Instalación</b>	<b>48</b>
1. Elección del emplazamiento	48
2. Consejos prácticos	48
3. Conexiones eléctricas	48
4. Dimensionamiento eléctrico	48
<b>V. Montaje</b>	<b>50</b>
1. Modelos rectangulares: ZEN 2 / ZEN 3 / SENSE 3	50
2. Modelo angular: ZEN 3C / SENSE 3C	53
3. Modelo de 2 bancos: ZEN 4	55
4. Modelo de 3 bancos: SENSE 4	57
<b>VI. Utilice</b>	<b>60</b>
1. El arte de preparar los fogones	60
2. Cómo funcionan las estufas Harvia	60
3. Programar su estufa	61
<b>VII. Mantenimiento</b>	<b>62</b>
1. Conservación	62
2. Solución de problemas	62
<b>VIII. Garantía</b>	<b>63</b>

# I. ADVERTENCIAS

- Instale la sauna en un terreno perfectamente nivelado.
- Mantenga la sauna seca. No la utilice cerca del agua (bañera, suelo húmedo, piscina).
- No utilice productos de limpieza líquidos. Desenchufe la sauna antes de limpiarla y utilice un paño húmedo (consulte la sección de mantenimiento).
- Proteja el cable de alimentación de la sauna para evitar que lo pisen o lo pellizquen.
- Antes de sustituir cualquier pieza, asegúrese de que sea la especificada por el fabricante o que tenga características similares a las piezas originales. Una sustitución incorrecta puede provocar un incendio, un cortocircuito o daños en la sauna. Le recomendamos encarecidamente que recurra a un técnico cualificado.
- Para evitar el riesgo de quemaduras o descargas eléctricas, no utilice herramientas metálicas.
- No introduzca animales en la sauna.
- No deje la sauna encendida sin vigilancia.
- No deje la sauna encendida durante más de 3 horas seguidas, ya que podría provocar daños prematuros en el equipo. Después de 3 horas de uso continuado, apague la sauna durante al menos una hora.
- Le recomendamos que no instale un sistema de bloqueo en la puerta de la sauna.
- Compruebe que la instalación eléctrica es correcta antes de conectar la sauna.

# II. SEGURIDAD

**ATENCIÓN: Lea atentamente las instrucciones de seguridad antes de instalar y utilizar la sauna. Son esenciales para su seguridad, así que sígalas atentamente.**

Cuidado con la hipertermia, la insolación y el golpe de calor, que pueden ser causados o agravados por no seguir las instrucciones de seguridad. Los síntomas son fiebre, pulso acelerado, mareo, desmayo, letargo y entumecimiento del cuerpo o de una parte del cuerpo. Efectos: dejar de sentir el calor, desconocimiento del riesgo inminente, pérdida del conocimiento.

No utilice la sauna:

- Niños menores de 6 años.
- Personas con reacciones graves a los rayos solares.
- Personas mayores o discapacitadas.
- Personas con antecedentes médicos como cardiopatías, hipertensión / hipotensión, problemas circulatorios o diabetes sin previo aviso médico.
- Mujeres embarazadas. Una temperatura excesiva puede ser peligrosa para el feto.
- Personas que sufran deshidratación, heridas abiertas, enfermedades oculares, quemaduras o quemaduras solares.

Si tiene problemas de salud, está tomando medicación o tiene una lesión muscular o de ligamentos, no utilice la sauna sin consultar y obtener el acuerdo previo de un médico.

Si tiene implantes quirúrgicos, no utilice la sauna sin consultar a su cirujano.

No utilice la sauna después de hacer ejercicio intenso. Espere 30 minutos a que su cuerpo se enfríe.

No utilice la sauna durante más de 40 minutos.

No consuma alcohol ni drogas antes ni durante la sesión.

No duerma en la sauna cuando esté en funcionamiento.

Para evitar el riesgo de sobrecalentamiento, conecte la sauna a una toma de corriente suficientemente potente y no conecte otros aparatos eléctricos a la misma toma.

Para evitar cualquier riesgo de descarga eléctrica o daños en la sauna, no la utilice :

- En caso de tormenta.
- Si el cable de alimentación está dañado, debe ser sustituido por una persona cualificada.
- Si el cable de alimentación se sobrecalienta, debe ser revisado por una persona cualificada.
- Si necesita cambiar una bombilla, espere a que la sauna esté apagada y se haya enfriado.

Séquese las manos antes de conectar o desconectar la alimentación. No utilice nunca el aparato con las manos o los pies mojados.

No conecte ni desconecte frenéticamente la alimentación o el sistema de calefacción, ya que podría dañar el sistema eléctrico.

No intente reparar la sauna usted mismo sin el consentimiento del distribuidor o del fabricante. Los intentos de reparación no autorizados invalidarán la garantía del fabricante.

No utilice detergentes en el interior de la sauna. Límpiela únicamente con un paño húmedo.

No apile ni guarde objetos dentro o encima de la sauna.

No almacene materiales inflamables ni productos químicos cerca de la sauna.

# III. DESCRIPCIÓN

## 1. Características generales

- Cabaña de madera de abeto canadiense
- Se suministra con los accesorios esenciales
- Rejilla de ventilación
- Garantía electrónica de 2 años, garantía de la carpintería de 7 años
- Cumple las normas europeas vigentes.

## 2. Contenido del paquete

Común:

- manual de instalación y uso
- 1 asa (interior y exterior)
- soporte protector para el calentador eléctrico
- paquete de accesorios para la sauna de vapor (incluye termómetro, higrómetro, reloj de arena, cubo, cucharón y luz)

Específico según el modelo:

- A. Techo
- B. Paneles
- C. Frente + Puerta
- D. Asiento
- E. Soporte del asiento
- F. Suelo

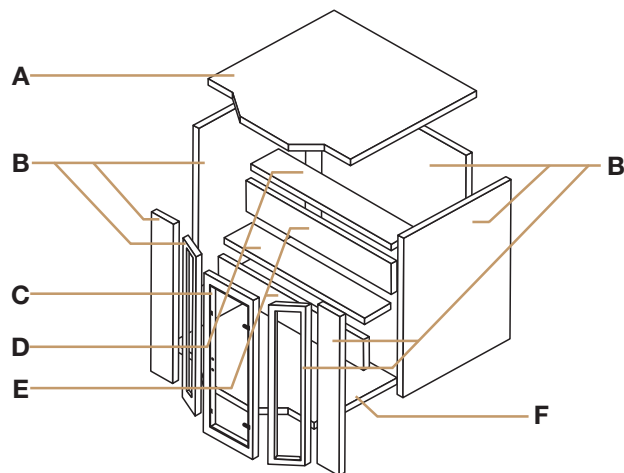
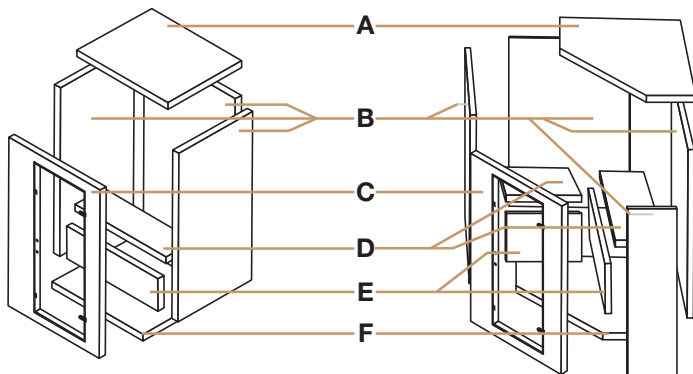

# IV. INSTALACIÓN

**Lea atentamente las instrucciones de montaje antes de iniciar el montaje.**

## 1. Elección del emplazamiento

Las saunas ZEN & SENSE están diseñadas únicamente para su instalación en interiores.

Elige un espacio:

- En el interior, en un lugar seco, sobre un suelo plano y estable que pueda soportar el peso de su sauna.
- Debe tener la altura suficiente para poder acceder al techo y realizar las conexiones eléctricas y el mantenimiento.
- Lejos de cualquier fuente de agua, llama o sustancias inflamables.

## 2. Consejos prácticos

- *Tenga en cuenta que se necesitan dos o tres adultos para montar la sauna.*
- *Identifique claramente cada panel antes de empezar*
- *Durante el montaje, coloque el cable de alimentación de la sauna de forma que sea fácilmente accesible.*
- *Tenga en cuenta que existen variaciones entre los distintos modelos.*

## 3. Conexiones eléctricas

La instalación eléctrica de la estufa debe ser realizada por un profesional y dimensionada en función de la potencia de la estufa. La estufa se conecta a su propia línea eléctrica, que no se suministra, ya que depende de su instalación.

Esta instalación debe planificarse antes de montar la cabina.

Toda la instalación eléctrica interna de la sauna (tiras de LED, etc.) se conecta independientemente de la estufa eléctrica. El cable de alimentación de los LED se suministra precableado y se conecta a una toma de pared de 16 A. Los cables eléctricos del interior de la cabina están precableados.

## 4. Dimensionamiento eléctrico

Ejemplo de datos de una instalación a menos de 10 m para una estufa Harvia Vega.

Potencia de la estufa (kW)	Volumen de la sauna (m <sup>3</sup> )		Conexión eléctrica			
			230V 1N	Fusible	400V 3N	Fusible
4,5	3	6	3 x 2,5	1 x 20	5 x 1,5	3 x 10
6	5	8	3 x 2,5	1 x 35	5 x 1,5	3 x 10
8	7	12	3 x 6	1 x 35	5 x 2,5	3 x 16
9	8	14	3 x 10	1 x 50	5 x 2,5	3 x 16

# INSTALACIÓN

## Conexión eléctrica para estufa Harvia Vega

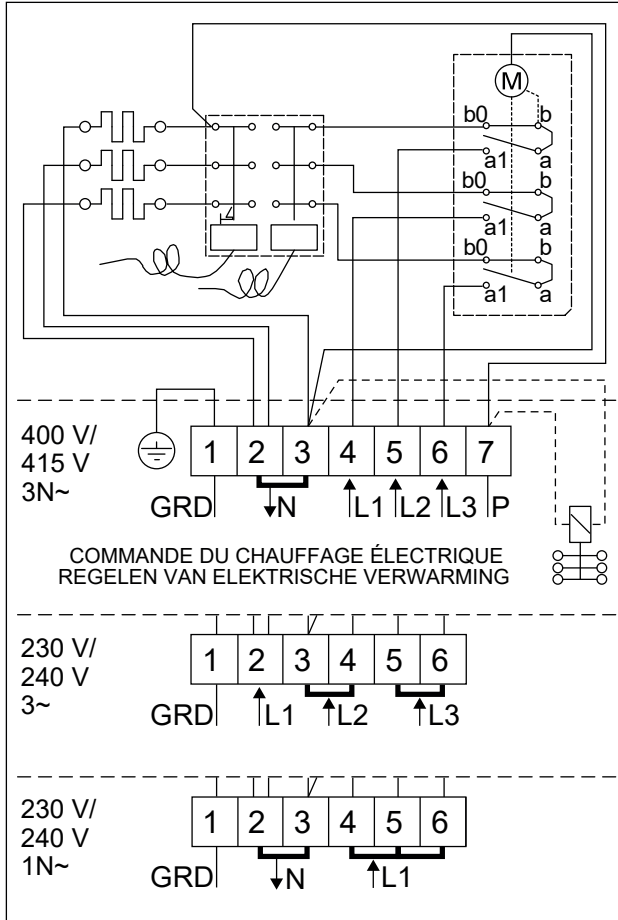

# V. MONTAJE

## 1. Modelos rectangulares: ZEN 2 / ZEN 3 / SENSE 3

Paso 1 : Coloque el suelo en el lugar donde desee instalar la sauna.

Paso 2 : Instale el panel trasero. Sujete firmemente el panel.

Paso 3 : Coloque el panel lateral izquierdo. Asegúrese de que las hebillas estén alineadas.



Paso 4 : Bloquee las hebillas para completar el montaje de los 2 paneles.



Paso 5 : Coloque el panel lateral derecho. Asegúrese de que las hebillas estén alineadas.

Paso 6 : Bloquee las hebillas para completar el ensamblaje de los 2 paneles.



# MONTAJE

Paso 7 : Conecte los LED bajo los bancos.

*Las luces están integradas en el banco y se conectan directamente al techo.*

Paso 8 : Coloque la parte vertical del banco.

Paso 9 : Coloque el asiento blanco sobre sus soportes.



Paso 10 : Coloque el panel frontal y asegúrese de que encaja perfectamente en los paneles laterales. Atención: manténgalo cerrado durante las manipulaciones para evitar que se rompa.

Paso 11 : Bloquee las hebillas para completar el ensamblaje de los 3 paneles.

Paso 12 : Pase los cables por los orificios previstos y coloque el techo sobre la cabina.



Paso 13 : Conecte todas las luminarias a los cables que ya están en el techo; las letras del techo le indicarán dónde conectar cada cable.



# MONTAJE

- Paso 14 : Coloque la junta en la parte interior de la puerta, en el lado de las bisagras, si no está ya colocada en la puerta.
- Paso 15 : Atornille el soporte de la estufa.
- Paso 16 : Instale la estufa. Conecte eléctricamente la estufa y los demás componentes eléctricos de la cabina.



- Paso 17 : En el exterior, coloque el tirador orientado hacia los orificios previstos. Introduzca los tornillos desde el interior de la puerta y fije el tirador.

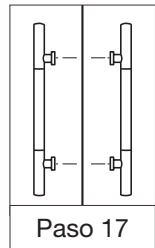

**Ya puede instalar los accesorios de vapor suministrados y disfrutar al máximo de su cabina de vapor.**



# MONTAJE

## 2. Modelo angular: ZEN 3C / SENSE 3C

Paso 1 : Coloque el suelo en el lugar donde desee instalar la sauna.

Paso 2 : Coloque el panel trasero izquierdo en la parte exterior del suelo.

Paso 3 : Coloque el panel trasero derecho y asegúrese de que encaja perfectamente en el panel trasero mientras alinea las hebillas.

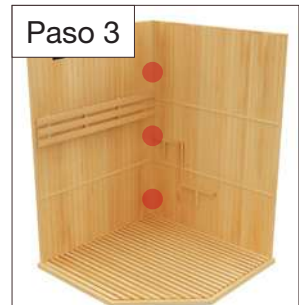

Paso 4 : Bloquee las hebillas para completar el montaje de los 2 paneles.

● Bucle abierto → Bucle cerrado



Paso 4 - 8

Paso 5 : Coloque la parte vertical del banco superior en sus muescas.

Paso 6 : Conecte los LED y las luces bajo los bancos.

*Las luces están integradas en el banco y se conectan directamente al techo.*

Paso 7 : Coloque el panel lateral izquierdo. Asegúrese de que los bucles estén alineados.



Paso 5



Paso 7



Paso 9

# MONTAJE

**Paso 8 :** Bloquee las hebillas para completar el ensamblaje de los 2 paneles.

**Paso 9 :** Coloque los soportes superior e inferior de la banqueta. Deben encajar perfectamente en los paneles laterales.

**Paso 10 :** Coloque el panel lateral derecho. Asegúrese de que las hebillas estén alineadas.

**Paso 11 :** Bloquee las hebillas para completar el ensamblaje de los paneles.

**Paso 12 :** Coloque la puerta. Asegúrese de que los pestillos estén bien montados. En el lado exterior, coloque la manija frente a los orificios previstos. Introduzca los tornillos desde el interior de la puerta y fije el tirador.

**Paso 13 :** Bloquee todas las presillas para ensamblar la puerta a los otros dos frentes ya montados.

**Paso 14 :** Instale el panel del techo, comprobando que encaja perfectamente en todos los paneles laterales.

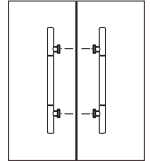

**Paso 10**



**Paso 12**



**Paso 14**

**Paso 15 :** Conecte todas las luminarias a los cables que ya están en el techo; las letras que llevan le indican dónde conectar cada cable.

**Paso 16 :** Atornille el soporte de la estufa.

**Paso 17 :** Instala la estufa. Conecte eléctricamente la estufa y los demás componentes eléctricos de la cabina.



**Paso 15**



**Paso 16**



**Paso 17**

# MONTAJE

## 3. Modelo de 2 bancos: ZEN 4

Paso 1 : Coloque el panel trasero.

Paso 2 : Coloque el panel lateral en ángulo recto.

Paso 3 : Bloquee las hebillas para completar el ensamblaje de los 2 paneles.

● Bucle abierto → Bucle cerrado



Paso 3 - 11

Paso 4 : Coloque el tercer panel lateral.



Paso 1



Paso 2



Paso 4

Paso 5 : Coloque el suelo (izquierda y derecha) deslizándolo desde abajo.

Paso 6 : Coloque las partes verticales de los bancos superior e inferior en sus muescas. Asegúrese de que estos paneles queden enrasados con los paneles laterales.

Paso 7 : Conecte los LED y las luces debajo de los bancos.

*Las luces están integradas en el banco y se conectan directamente al techo.*

Paso 8 : Coloque los soportes superior e inferior del banco.

Compruebe que encajan perfectamente en los paneles laterales.



Paso 6



Paso 8

# MONTAJE

**Paso 9 :** Introduzca el cristal delantero izquierdo en los enganches interiores del cristal delantero central.

**Paso 10 :** Introduzca el cristal delantero derecho en los enganches interiores del cristal delantero central.

**Paso 11 :** Termine de montar el frontal con los 2 últimos paneles de madera izquierdo y derecho.

**Paso 12 :** Asegúrese de insertar el panel de madera delantero derecho en los enganches interiores del panel de cristal derecho, y el panel de madera delantero izquierdo en los enganches interiores del panel de cristal izquierdo.



**Paso 9**



**Paso 10**



**Paso 12**

**Paso 13 :** Una los paneles delanteros al resto de la estructura de la cabina.

**Paso 14 :** Bloquee los bucles entre los paneles de madera frontales y los paneles laterales para completar el montaje frontal.

**Paso 15 :** Instale el techo de la sauna. Pase los cables por las ranuras previstas.



**Paso 14**



**Paso 15**

# MONTAJE

Paso 16 : Conecte todas las luces a los cables que ya están en el techo; las letras del techo le indicarán dónde conectar cada cable.

Paso 17 : Atornille el soporte de la estufa.

Paso 18 : Instale la estufa. Conecte eléctricamente la estufa y los demás componentes eléctricos de la cabina.

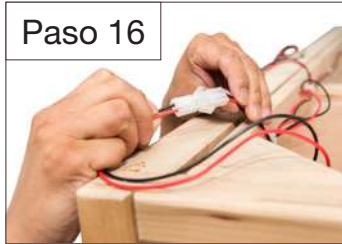

Paso 19 : En el exterior de la puerta, coloque la manija frente a los orificios previstos.

Paso 20 : Instale los tornillos por el interior de la puerta y fije la manija.

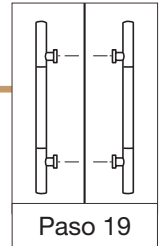

## 4. Modelo de 3 bancos: SENSE 4

Paso 1 : Coloque el suelo en el lugar donde desee instalar la sauna.

Paso 2 : Instale el panel trasero.  
Sujete firmemente el panel hasta que quede fijado.

Paso 3 : Coloque el panel lateral derecho.  
Alinee las hebillas y asegúrese de que los paneles encajan perfectamente.



Paso 4 : Bloquee las hebillas para completar el ensamblaje de los 2 paneles.



# MONTAJE

- Paso 5 : Coloque el panel lateral izquierdo.  
Alinee las hebillas y asegúrese de que los paneles encajan perfectamente.
- Paso 6 : Enchufe las conexiones LED bajo los bancos.  
*Se suministran clips adicionales si desea colocar la cinta de LED horizontalmente.*
- Paso 7 : Coloque las partes verticales de los bancos superior e inferior.
- Paso 8 : Coloque los asientos blancos sobre sus soportes.  
Asegúrese de que queden enrasados con las paredes laterales.



- Paso 9 : Coloque el panel frontal, comprobando que las conexiones con los paneles laterales encajan correctamente. Tenga cuidado de mantener la puerta cerrada durante la manipulación y de que las trabillas estén alineadas.
- Paso 10 : Bloquee las hebillas para completar el montaje de los 2 paneles.
- Paso 11 : Instale el techo de la sauna. Pase los cables por los orificios previstos.
- Paso 12 : Coloque el tercer banco en las muescas previstas. Comprueba su estabilidad.



# MONTAJE

Paso 13 : Conecta todas las luces a los cables que ya están en el techo; las letras del techo te indicarán dónde conectar cada cable.

Paso 14 : Coloque la junta en la parte interior de la puerta, en el lado de las bisagras.

Paso 15 : Atornille el soporte de la estufa.



Paso 16 : Instale el calefactor. Conecte eléctricamente el calentador y los demás componentes eléctricos de la cabina.

Paso 17 : Ya puede instalar los accesorios de vapor suministrados y disfrutar al máximo de su cabina de vapor (accesorios opcionales).

Paso 18 : En el exterior, coloque el asa mirando hacia los orificios previstos. Introduzca los tornillos desde el interior de la puerta y fije el tirador.

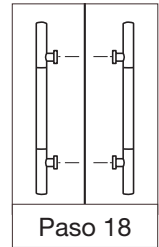

**Ya puede instalar los accesorios de vapor suministrados y disfrutar al máximo de su cabina de vapor.**

ES



# VI. UTILICE

## 1. El arte de preparar los fogones

Añadir las piedras uniformemente en la parte superior de la sartén.

- ⚠ No deje caer piedras dentro de la estufa.
- ⚠ No coloque piedras entre las resistencias.
- ⚠ Las piedras no deben apilarse demasiado apretadas para no impedir la circulación del aire a través de la estufa.
- ⚠ Apile las piedras de manera que se apoyen unas en otras en lugar de descansar sobre los elementos calefactores.
- ⚠ No forme una pila alta de piedras sobre la estufa.

No es necesario utilizar todas las piedras suministradas.

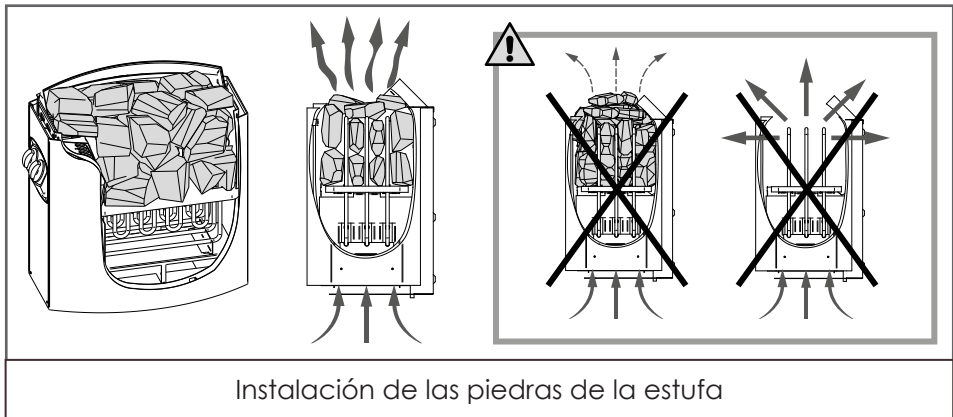

## 2. Cómo funcionan las estufas Harvia

La sauna se calienta por pasos.

Paso 1 : Las piedras de lava almacenan el calor. Una cabina tarda una media de **30 a 45 minutos en alcanzar una temperatura de 65-70°C.**

Paso 2 : Para alcanzar temperaturas más altas, es necesario añadir agua a las piedras. El vapor generado permitirá un aumento gradual y medido de la temperatura.

El gráfico de la página siguiente ilustra este principio.

# UTILICE

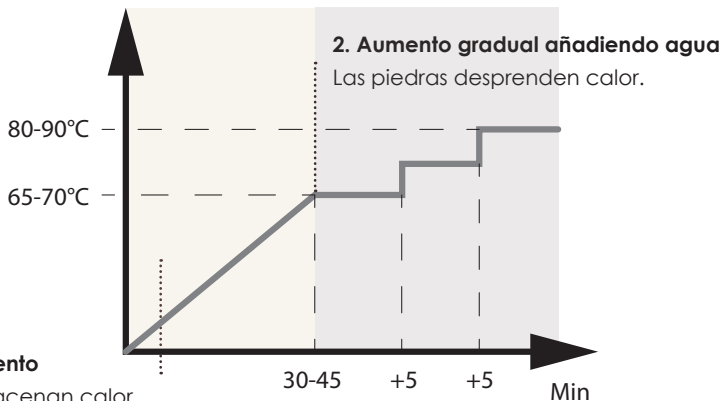

## 1. Precaentamiento

Las piedras almacenan calor.

## 3. Programar su estufa

Las estufas Harvia Vega le permiten encender la estufa al instante o programar un encendido diferido con sólo pulsar un botón.

### A. Salida inmediata

Funcionamiento de 1 a 4 h

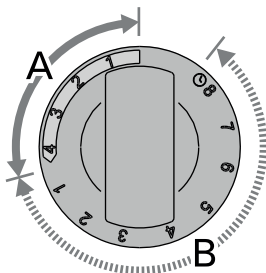

### B. Inicio retardado

Arranque diferido de 0 a 8 h

### Ejemplos:

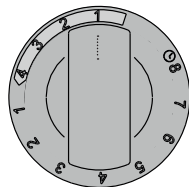

Se calienta durante 1 hora inmediatamente

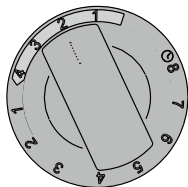

Se calienta inmediatamente durante 2 horas

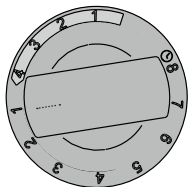

Arranca en 1 hora para 4 horas de funcionamiento

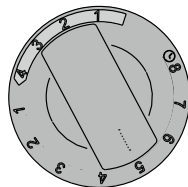

Arranca en 5 horas para 4 horas de funcionamiento

# VII. MANTENIMIENTO

**Desconecte el cable de alimentación de la cabina antes de realizar cualquier trabajo.**

## 1. Conservación

Limpie la sauna después de cada uso como se indica a continuación:

1. Desenchufe la sauna.
2. Utilice una aspiradora para eliminar el polvo de los huecos de la madera.
3. Limpie la cabina con una toalla de algodón húmeda.
4. Si es necesario, utilice una pequeña cantidad de jabón. Aclárela con una toalla húmeda.
5. Seque con una toalla seca.

**No utilice benceno, alcohol, productos químicos ni limpiadores fuertes en la sauna. Los productos químicos pueden dañar la madera y su revestimiento protector. No rocíe agua sobre la sauna.**

### Consejos prácticos:

- Para mantener la sauna en buen estado durante mucho tiempo, puede aplicar **aceite de linaza** a los bancos, respaldos y suelo de la cabina con un paño que no suelte pelusa.
- Pasar regularmente una esponja durante la sesión evitará que la madera se manche.
- Si el suelo o el banco de su sauna presentan marcas indelebles, líjelo ligeramente con una hoja de papel de lija.

## 2. Solución de problemas

Problemas	Razones posibles	Soluciones
The electric stove does not heat up.	The power cord is unplugged.	Check that the power cord is correctly connected.
	The mains power supply has been cut off.	Check that the electrical panel and wall socket are working properly.
	The stove is protected against overheating.	Refer to the electric stove manual.
The LED ribbons in the sauna no longer work.	The plug is not properly inserted.	Check the connection and replace if necessary.
	The LED ribbon or transformer is faulty.	Replace the LED ribbon or transformer.
	The mains power supply has been cut off.	Check that the electrical panel and wall socket are working properly.

# VIII. GARANTÍA

Los componentes de la estufa tienen una garantía de **dos (2) años**.  
La carpintería de la sauna tiene una garantía de **siete (7) años**.

La fecha efectiva de la garantía es la fecha de envío (correspondiente a la fecha de emisión de la factura).

La garantía no se aplica en los siguientes casos:

- Mal funcionamiento o daños resultantes de una instalación, utilización o reparación no conformes con las instrucciones de seguridad.
- Mal funcionamiento o daños resultantes de condiciones inadecuadas para el uso al que estaba destinado originalmente el aparato.
- Daños resultantes de negligencia, accidente o fuerza mayor (tormenta y mal tiempo).
- Mal funcionamiento o daños derivados del uso de accesorios no autorizados.

La garantía no cubre los gastos de devolución de la cabina o de cualquiera de sus componentes a nuestros talleres. Según los términos de la garantía, en caso de avería, se sustituirán las piezas consideradas defectuosas por nuestros técnicos. La información y las explicaciones necesarias para su instalación serán proporcionadas por uno de nuestros técnicos. France-Sauna no se hará responsable del coste de la mano de obra de terceros.

Señora, señor,

**¿Tiene alguna pregunta? ¿Un problema? O simplemente registre su garantía, encuéntenos en nuestro sitio web:**

**<https://assistance.poolstar.fr/>**

Le agradecemos su confianza y  
le deseamos un excelente baño.

Sus datos podrán ser tratados de conformidad con la Ley francesa de Protección de Datos de 6 de enero de 1978 y no se comunicarán a nadie más.

# INDICE

<b>I. Avvertenze</b>	<b>65</b>
<b>II. Sicurezza</b>	<b>66</b>
<b>III. Descrizione</b>	<b>67</b>
1. Caratteristiche generali	67
2. Contenuto della confezione	67
<b>IV. Installazione</b>	<b>68</b>
1. Scelta della posizione	68
2. Consigli pratici	68
3. Collegamenti elettrici	68
4. Dimensionnement électrique	68
<b>V. Assemblaggio</b>	<b>70</b>
1. Modelli rettangolari : ZEN 2 / ZEN 3 / SENSE 3	70
2. Modello angular : ZEN 3C / SENSE 3C	73
3. Modello a 2 banchi : ZEN 4	75
4. Modello a 3 banchi : SENSE 4	77
<b>VI. Utilizzo</b>	<b>80</b>
1. L'arte di preparare i fornelli	80
2. Come funzionano le stufe Harvia	80
3. Programmazione della stufa	81
<b>VII. Manutenzione</b>	<b>82</b>
1. Manutenzione	82
2. Risoluzione dei problemi	82
<b>VIII. Garanzia</b>	<b>83</b>

# I. AVVERTENZE

- Installare la sauna su un terreno perfettamente piano.
- Mantenere la sauna asciutta. Non utilizzarla in prossimità di acqua (vasca da bagno, pavimento umido, piscina).
- Non utilizzare prodotti liquidi per la pulizia. Prima della pulizia, staccare la spina della sauna e utilizzare un panno umido (vedere la sezione Manutenzione).
- Proteggere il cavo di alimentazione della sauna per evitare che venga calpestato o schiacciato.
- Prima di sostituire i componenti, accertarsi che siano quelli specificati dal produttore o che abbiano caratteristiche simili a quelli originali. Una sostituzione errata può provocare incendi, cortocircuiti o danni alla sauna. Si consiglia vivamente di rivolgersi a un tecnico qualificato.
- Per evitare il rischio di ustioni o scosse elettriche, non utilizzare utensili metallici.
- Non introdurre animali nella sauna.
- Non lasciare la sauna accesa senza sorveglianza.
- Non lasciare la sauna accesa per più di 3 ore consecutive, per evitare di danneggiare prematuramente l'apparecchiatura. Dopo 3 ore di utilizzo continuo, spegnere la sauna per almeno un'ora.
- Si consiglia di non installare un sistema di chiusura sulla porta della sauna.
- Prima di collegare la sauna, verificare che l'impianto elettrico sia corretto.

# II. SICUREZZA

**ATTENZIONE : Prima di installare e utilizzare la sauna, leggere attentamente le istruzioni di sicurezza. Sono essenziali per la vostra sicurezza, quindi seguitele attentamente.**

Attenzione all'ipertermia, al colpo di sole e al colpo di calore, che possono essere causati o aggravati dalla mancata osservanza delle istruzioni di sicurezza. I sintomi comprendono febbre, polso accelerato, vertigini, svenimento, letargia e intorpidimento del corpo o di una parte del corpo. Effetti: non sentire più il calore, ignorare il rischio imminente, perdita di coscienza.

Non utilizzare la sauna :

- Bambini di età inferiore ai 6 anni.
- Persone con gravi reazioni ai raggi solari.
- Persone anziane o disabili.
- Persone con precedenti medici, come malattie cardiache, ipertensione/ipotensione, problemi circolatori o diabete, senza previo parere medico.
- Donne in gravidanza. Una temperatura eccessiva può essere pericolosa per il feto.
- Persone che soffrono di disidratazione, ferite aperte, malattie degli occhi, ustioni o scottature.

In caso di problemi di salute, di assunzione di farmaci o di lesioni muscolari o ai legamenti, non utilizzare la sauna senza aver consultato e ottenuto il consenso del medico.

Se avete impianti chirurgici, non utilizzate la sauna senza aver consultato il vostro chirurgo.

Non utilizzare la sauna dopo un esercizio fisico intenso. Attendere 30 minuti affinché il corpo si raffreddi.

Non utilizzare la sauna per più di 40 minuti.

Non consumare alcolici o droghe prima o durante la seduta.

Non dormire nella sauna quando è in funzione.

Per evitare il rischio di surriscaldamento, collegare la sauna a una presa sufficientemente potente e non collegare altri apparecchi elettrici alla stessa presa.

Per evitare il rischio di scosse elettriche o di danni alla sauna, non utilizzare la sauna :

- In caso di temporale.
- Se il cavo di alimentazione è danneggiato, deve essere sostituito da una persona qualificata.
- Se il cavo di alimentazione è surriscaldato, deve essere controllato da una persona qualificata.
- Se è necessario sostituire una lampadina, attendere che la sauna sia spenta e si sia raffreddata.

Asciugarsi le mani prima di collegare o scollegare l'alimentazione. Non operare mai con le mani o i piedi bagnati.

Non accendere e spegnere freneticamente l'impianto di alimentazione o di riscaldamento per non danneggiare l'impianto elettrico.

Non tentare di riparare la sauna da soli senza il consenso del distributore o del produttore della sauna. I tentativi di riparazione non autorizzati invalidano la garanzia del produttore.

Non utilizzare detergenti all'interno della sauna. Pulire solo con un panno umido.

Non impilare o riporre oggetti all'interno o sopra la sauna.

Non conservare materiali infiammabili o sostanze chimiche vicino alla sauna.

# III. DESCRIZIONE

## 1. Caratteristiche generali

- Cabina in legno di abete canadese
- Fornita con gli accessori essenziali
- Griglia di ventilazione
- 2 anni di garanzia sull'elettronica, 7 anni di garanzia sul legno
- Conforme agli attuali standard europei.

## 2. Contenuto della confezione

Comune :

- manuale d'installazione e d'uso
- 1 maniglia (interna ed esterna)
- culla di protezione per il riscaldatore elettrico
- pacchetto di accessori per la sauna a vapore (inclusi termometro, igrometro, clessidra, secchio, mestolo e luce)

Specifico per il modello :

- A. Tetto
- B. Pannelli
- C. Anteriore + Porta
- D. Sedile
- E. Supporto del sedile
- F. Pavimento

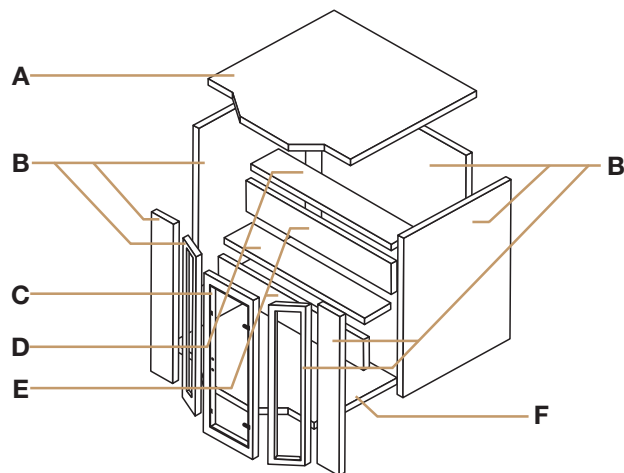
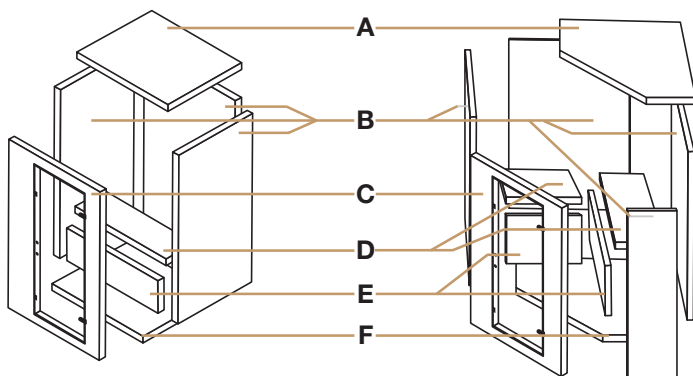

# IV. INSTALLAZIONE

**Leggere attentamente le istruzioni di montaggio prima di iniziare l'assemblaggio.**

## 1. Scelta della posizione

Le saune ZEN & SENSE sono progettate solo per l'installazione all'interno.

Scegliere uno spazio :

- Al chiuso, in un luogo asciutto, su un pavimento piano e stabile che possa sostenere il peso della sauna.
- Deve essere sufficientemente alto per consentire l'accesso al tetto e per effettuare i collegamenti elettrici e la manutenzione.
- Lontano da fonti d'acqua, fiamme o sostanze infiammabili.

## 2. Consigli pratici

- Per il montaggio della sauna sono necessari due o tre adulti.
- Identificare chiaramente ogni pannello prima di iniziare
- Durante il montaggio, posizionare il cavo di alimentazione della sauna in modo che sia facilmente accessibile.
- Si noti che esistono variazioni tra i vari modelli.

## 3. Collegamenti elettrici

L'installazione elettrica della stufa deve essere eseguita da un professionista e dimensionata in base alla potenza della stufa. La stufa è collegata alla propria linea elettrica, che non viene fornita in quanto dipende dall'installazione.

Questa installazione deve essere pianificata prima del montaggio della cabina.

L'intero impianto elettrico interno della sauna (strisce LED, ecc.) è collegato indipendentemente dalla stufa elettrica. Il cavo di alimentazione per i LED viene fornito precablato e si inserisce in una presa di corrente da 16 A. I cavi elettrici all'interno della cabina sono precablati.

## 4. Dimensionnement électrique

Exemple de données pour une installation à moins de 10 m pour un poêle Harvia Vega.

Potenza della stufa (kW)	Volume della sauna (m <sup>3</sup> )		Collegamento elettrico			
			230V 1N	Fusibile	400V 3N	Fusibile
4,5	3	6	3 x 2,5	1 x 20	5 x 1,5	3 x 10
6	5	8	3 x 2,5	1 x 35	5 x 1,5	3 x 10
8	7	12	3 x 6	1 x 35	5 x 2,5	3 x 16
9	8	14	3 x 10	1 x 50	5 x 2,5	3 x 16

# INSTALLAZIONE

Collegamento elettrico per la stufa Harvia Vega

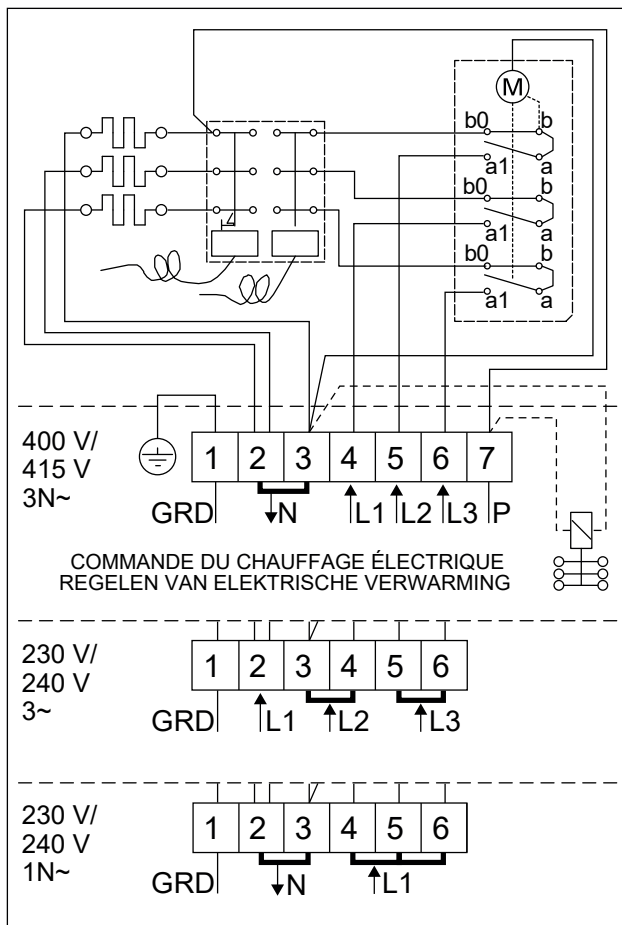

# V. ASSEMBLAGGIO

## 1. Modelli rettangolari : ZEN 2 / ZEN 3 / SENSE 3

Passo 1 : Posizionare il pavimento sul terreno dove si desidera installare la sauna.

Passo 2 : Installare il pannello posteriore. Tenere fermo il pannello.

Passo 3 : Posizionare il pannello laterale sinistro. Assicurarsi che le fibbie siano allineate.



Passo 4 : Bloccare le fibbie per completare l'assemblaggio dei 2 pannelli.

● Chiusura aperta → Chiusura bloccata

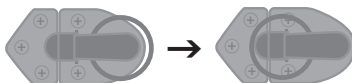

Passo 4 - 6

Passo 5 : Posizionare il pannello laterale destro.  
Assicurarsi che le fibbie siano allineate.

Passo 6 : Bloccare le fibbie per completare il montaggio dei 2 pannelli.



# ASSEMBLAGGIO

- Passo 7 : Collegare i LED sotto le panche.  
*Le luci sono integrate nella panchina e si collegano direttamente al tetto.*
- Passo 8 : Posizionare la parte verticale della panchina.
- Passo 9 : Posizionare il sedile bianco sui suoi supporti.



Passo 7



Passo 8



Passo 9

- Passo 10 : Posizionare il pannello anteriore e assicurarsi che si inserisca perfettamente nei pannelli laterali. Attenzione: durante la manipolazione, tenere lo sportello chiuso per evitare rotture.
- Passo 11 : Bloccare le fibbie per completare l'assemblaggio dei 3 pannelli.
- Passo 12 : Far passare i cavi attraverso gli appositi fori e posizionare il tetto sopra la cabina.



Passo 10



Passo 12

- Passo 13 : Collegare tutte le luci ai cavi già presenti sul tetto; le lettere sul tetto indicano dove collegare ciascun cavo.



Passo 13

# ASSEMBLAGGIO

Passo 14 : Montare la guarnizione all'interno della porta, sul lato della cerniera, se non è già montata sulla porta.

Passo 15 : Avvitare il supporto della stufa.

Passo 16 : Installare la stufa. Collegare elettricamente la stufa e gli altri componenti elettrici della cabina.



Passo 17 : All'esterno, posizionare la maniglia rivolta verso gli appositi fori. Inserire le viti dall'interno della porta e fissare la maniglia.

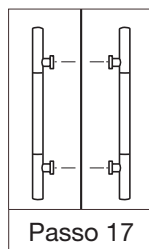

**Ora potete installare gli accessori per il vapore inclusi e godervi appieno la vostra cabina a vapore.**



# ASSEMBLAGGIO

## 2. Modelo angular : ZEN 3C / SENSE 3C

Passo 1 : Posizionare il pavimento sul terreno dove si desidera installare la sauna.

Passo 2 : Posizionare il pannello posteriore sinistro all'esterno del pavimento.

Passo 3 : Posizionare il pannello posteriore destro e assicurarsi che si inserisca perfettamente nel pannello posteriore allineando le fibbie.

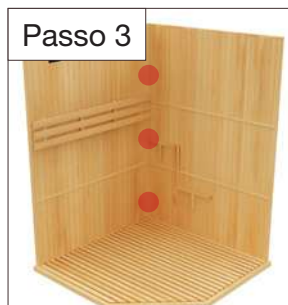

Passo 4 : Bloccare le fibbie per completare l'assemblaggio dei due pannelli.

● Chiusura aperta → Chiusura bloccata

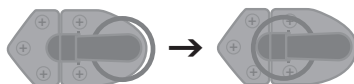

Passo 4 - 8

Passo 5 : Posizionare la parte verticale della panca superiore nelle sue tacche.

Passo 6 : Collegare i LED e le luci sotto le panche.

*Le luci sono integrate nella panca e si collegano direttamente al tetto.*

Passo 7 : Posizionare il pannello laterale sinistro. Assicurarsi che gli occhielli siano allineati.



# ASSEMBLAGGIO

- Passo 8 :** Bloccare le fibbie per completare l'assemblaggio dei 2 pannelli.
- Passo 9 :** Posizionare i supporti superiori e inferiori della panchina. Devono aderire perfettamente ai pannelli laterali.
- Passo 10 :** Posizionare il pannello laterale destro. Assicurarsi di allineare le chiusure.
- Passo 11 :** Bloccare le fibbie per completare l'assemblaggio del pannello.
- Passo 12 :** Posizionare la porta. Verificare il corretto assemblaggio dei fermi. All'esterno, posizionare la maniglia rivolta verso i fori predisposti. Inserire le viti dall'interno dell'anta e fissare la maniglia.
- Passo 13 :** Bloccare tutti gli occhielli per assemblare la porta agli altri due frontali già montati.
- Passo 14 :** Installare il pannello del tetto, controllando che si inserisca perfettamente in tutti i pannelli laterali.

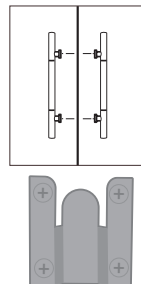

Passo 10



Passo 12



Passo 14

- Passo 15 :** Collegare tutti gli apparecchi di illuminazione ai cavi già presenti sul tetto; le lettere su di essi indicano dove collegare ciascun cavo.
- Passo 16 :** Avvitare il supporto della stufa.
- Passo 17 :** Installare la stufa. Collegare elettricamente il riscaldatore e gli altri componenti elettrici della cabina.



Passo 15



Passo 16

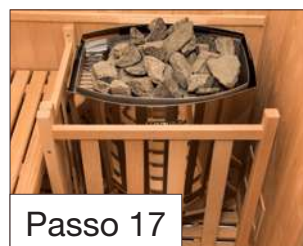

Passo 17

# ASSEMBLAGGIO

## 3. Modello a 2 banchi : ZEN 4

Passo 1 : Posizionare il pannello posteriore.

Passo 2 : Posizionare il pannello laterale ad angolo retto.

Passo 3 : Bloccare le fibbie per completare il montaggio dei 2 pannelli.

● Chiusura aperta → Chiusura bloccata

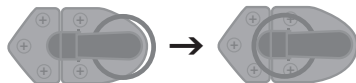

Passo 3 - 11

Passo 4 : Posizionare il terzo pannello laterale.



Passo 1



Passo 2



Passo 4

Passo 5 : Posizionare il pavimento (destro e sinistro) facendolo scorrere dal basso.

Passo 6 : Posizionare le parti verticali delle panche superiori e inferiori nelle loro tacche. Assicurarsi che questi pannelli siano a filo con i pannelli laterali.

Passo 7 : Collegare i LED e le luci sotto i banchi.

*Le luci sono integrate nella panca e si collegano direttamente al tetto.*

Passo 8 : Posizionare i supporti superiori e inferiori della panca.  
Controllare che si inseriscano perfettamente nei pannelli laterali.

Passo 6



Passo 8



# ASSEMBLAGGIO

Passo 9 : Inserire il pannello di vetro anteriore sinistro negli agganci interni del pannello di vetro anteriore centrale.

Passo 10 : Inserire il pannello di vetro anteriore destro negli agganci interni del pannello di vetro anteriore centrale.

Passo 11 : Terminare l'assemblaggio del frontale con gli ultimi 2 pannelli di legno a sinistra e a destra.

Passo 12 : Assicurarsi di inserire il pannello di legno anteriore destro nei fermi interni del pannello di vetro destro e il pannello di legno anteriore sinistro nei fermi interni del pannello di vetro sinistro.



Passo 9



Passo 10



Passo 12

Passo 13 : Unire i pannelli anteriori al resto della struttura della cabina.

Passo 14 : Bloccare gli anelli tra i pannelli di legno anteriori e i pannelli laterali per completare l'assemblaggio della parte anteriore.

Passo 15 : Installare il tetto della sauna. Far passare i cavi attraverso le apposite scanalature.



Passo 14



Passo 15

# ASSEMBLAGGIO

Passo 16 : Collegare tutte le luci ai cavi già presenti sul tetto; le lettere sul tetto indicano dove collegare ciascun cavo.

Passo 17 : Avvitare il supporto del riscaldatore.

Passo 18 : Installare la stufa. Collegare elettricamente la stufa e gli altri componenti elettrici della cabina.



Passo 19 : Sulla parte esterna della porta, posizionare la maniglia rivolta verso i fori previsti.

Passo 20 : Inserire le viti dall'interno della porta e fissare la maniglia.

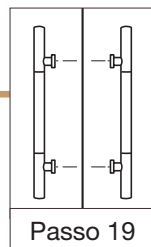

## 4. Modello a 3 banchi : SENSE 4

Passo 1 : Posizionare il pavimento sul terreno dove si desidera installare la sauna.

Passo 2 : Installare il pannello posteriore.  
Tenere il pannello saldamente fino a quando non è fissato.

Passo 3 : Posizionare il pannello laterale destro.  
Allineare le fibbie e assicurarsi che i pannelli si incastrino perfettamente.



Passo 4 : Bloccare le fibbie per completare l'assemblaggio dei 2 pannelli.

● Chiusura aperta → Chiusura bloccata

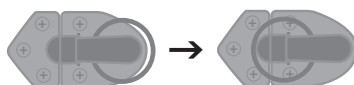

# ASSEMBLAGGIO

- Passo 5 :** Posizionare il pannello laterale sinistro. Allineare le fibbie e assicurarsi che i pannelli si adattino perfettamente.
- Passo 6 :** Collegare i collegamenti LED sotto le panche. *Se si desidera posizionare il nastro LED in orizzontale, vengono fornite delle clip aggiuntive.*
- Passo 7 :** Posizionare le parti verticali delle panche superiori e inferiori.
- Passo 8 :** Posizionare i sedili bianchi sui loro supporti. Assicurarsi che siano a filo con le pareti laterali.



- Passo 9 :** Posizionare il pannello frontale, controllando che le connessioni con i pannelli laterali combacino correttamente. Fare attenzione a tenere lo sportello chiuso durante la movimentazione e che gli occhielli siano allineati.
- Passo 10 :** Bloccare le fibbie per completare l'assemblaggio dei 2 pannelli.
- Passo 11 :** Installare il tetto della sauna. Far passare i cavi attraverso gli appositi fori.
- Passo 12 :** Posizionare la terza panca nelle apposite tacche. Verificare che sia stabile.

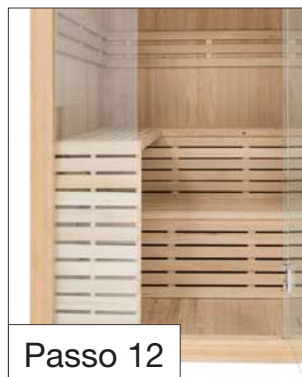

# ASSEMBLAGGIO

Passo 13 : Collegare tutte le luci ai cavi già presenti sul tetto; le lettere sul tetto indicano dove collegare ciascun cavo.

Passo 14 : Applicare la guarnizione all'interno della porta, sul lato della cerniera.

Passo 15 : Avvitare il supporto della stufa.



Passo 16 : Installare il riscaldatore. Collegare elettricamente il riscaldatore e gli altri componenti elettrici della cabina.

Passo 17 : A questo punto è possibile installare gli accessori per il vapore in dotazione e godere appieno della cabina a vapore (accessori opzionali).

Passo 18 : All'esterno, posizionare la maniglia rivolta verso i fori predisposti. Inserire le viti dall'interno della porta e fissare la maniglia.

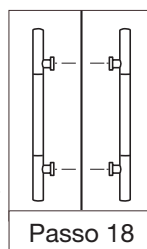

**Ora potete installare gli accessori per il vapore in dotazione e godervi appieno la vostra cabina a vapore.**



# VI. UTILIZZO

## 1. L'arte di preparare i fornelli

Aggiungere le pietre in modo uniforme alla parte superiore della padella.

- ⚠ Non far cadere pietre nella stufa.
- ⚠ Non incastrare le pietre tra gli elementi riscaldanti.
- ⚠ Le pietre non devono essere impilate troppo strette per non ostacolare la circolazione dell'aria nella stufa.
- ⚠ Impilare le pietre in modo che si sostengano a vicenda e non poggino sugli elementi riscaldanti.
- ⚠ Non formare una pila alta di pietre sulla stufa.

Non è necessario utilizzare tutte le pietre fornite.

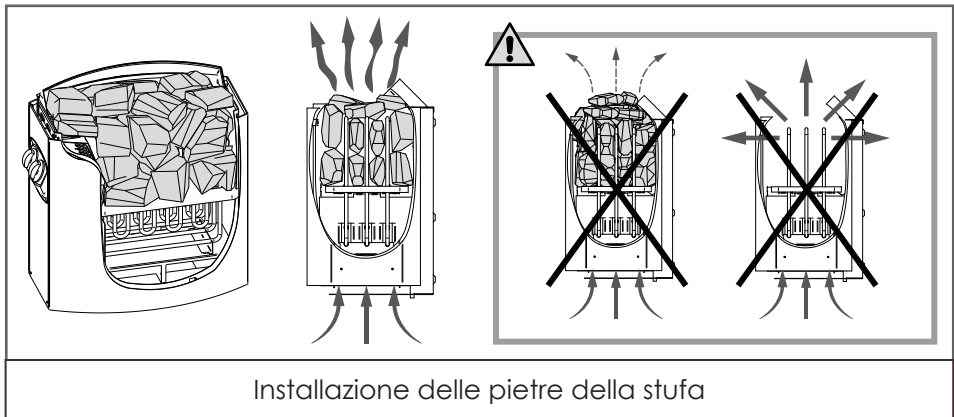

## 2. Come funzionano le stufe Harvia

La sauna viene riscaldata in più fasi.

**Passo 1 :** Le pietre laviche immagazzinano il calore. Una cabina impiega in media **dai 30 ai 45 minuti per raggiungere una temperatura di 65-70°C.**

**Passo 2 :** Per raggiungere temperature più elevate, è necessario aggiungere acqua alle pietre. Il vapore generato permetterà un aumento graduale e misurato della temperatura.

Il grafico della pagina successiva illustra questo principio.

# UTILIZZO

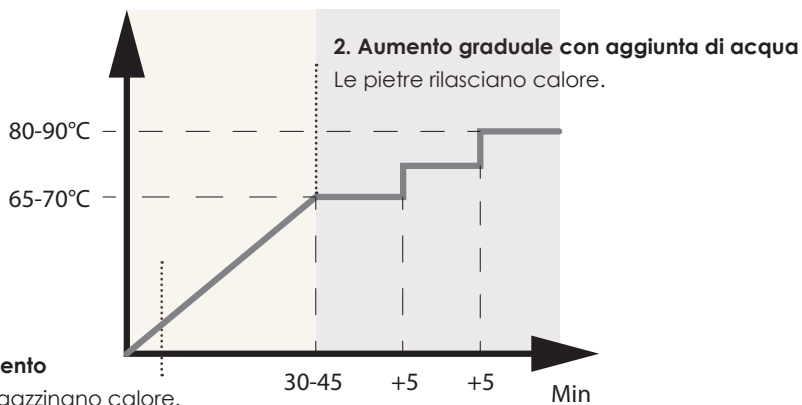

## 3. Programmazione della stufa

Le stufe Harvia Vega consentono di avviare la stufa istantaneamente o di impostare una partenza ritardata con la semplice pressione di un pulsante.

### A. Partenza immediata

Funzionamento da 1 a 4 ore

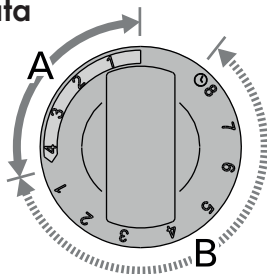

### B. Avvio ritardato

Avvio ritardato da 0 a 8 ore

### Esempi :

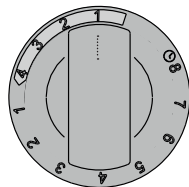

Riscalda immediatamente per 1 ora

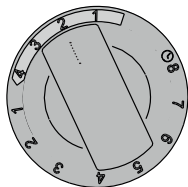

Riscalda immediatamente per 2 ore

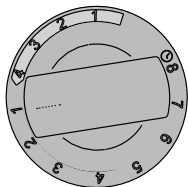

Si avvia in 1 ora per 4 ore di funzionamento

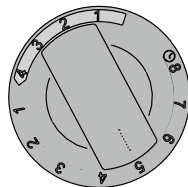

Si avvia in 5 ore per 4 ore di funzionamento

# VII. MANUTENZIONE

**Scollegare il cavo di alimentazione della cabina prima di effettuare qualsiasi intervento.**

## 1. Manutenzione

Pulire la sauna **dopo ogni utilizzo** come segue:

1. Staccare la spina della sauna.
2. Utilizzare un aspirapolvere per rimuovere la polvere dalle fessure del legno.
3. Pulire la cabina con un asciugamano di cotone umido.
4. Se necessario, utilizzare una piccola quantità di sapone. Risciacquare con un asciugamano umido.
5. Asciugare con un asciugamano asciutto.

**Non utilizzare benzene, alcol, prodotti chimici o detergenti forti sulla sauna. I prodotti chimici possono danneggiare il legno e il suo rivestimento protettivo. Non spruzzare acqua sulla sauna.**

### Consigli pratici :

- Per mantenere a lungo l'aspetto della vostra sauna, potete applicare dell'olio di lino sulle panche, sugli schienali e sul pavimento della cabina con un panno privo di lanugine.
- Una spugnatura regolare durante la seduta eviterà la formazione di macchie sul legno.
- Se il pavimento o la panca della sauna sono segnati da segni indelebili, carteggiateli leggermente con un foglio di carta vetrata.

## 2. Risoluzione dei problemi

Problemi identificati	Possibili ragioni	Soluzioni
Il riscaldatore elettrico non si riscalda.	Il cavo di alimentazione è scollegato.	Verificare che il cavo di alimentazione sia collegato correttamente.
	L'alimentazione di rete è stata interrotta.	Verificare che il quadro elettrico e la presa a muro funzionino correttamente.
	La stufa è protetta dal surriscaldamento.	Consultare il manuale della stufa elettrica.
I nastri LED della sauna non funzionano più.	La spina non è inserita correttamente.	Controllare i collegamenti e sostituirli se necessario.
	Il nastro LED o il trasformatore sono difettosi.	Sostituire il nastro LED o il trasformatore.
	L'alimentazione di rete è stata interrotta.	Verificare il corretto funzionamento del quadro elettrico e della presa a muro.

# VIII. GARANZIA

I componenti della stufa sono garantiti per **due (2) anni**.

Il legno della sauna è garantito per **sette (7) anni**.

La data di decorrenza della garanzia è la data di spedizione (corrispondente alla data di emissione della fattura).

La garanzia non si applica nei seguenti casi:

- Malfunzionamento o danno derivante da installazione, uso o riparazione non conformi alle istruzioni di sicurezza.
- Malfunzionamento o danno derivante da condizioni non idonee all'uso cui l'apparecchio è stato originariamente destinato.
- Danni dovuti a negligenza, incidente o forza maggiore (tempesta e maltempo).
- Malfunzionamento o danni derivanti dall'uso di accessori non autorizzati.

La garanzia non copre le spese di restituzione della cabina o dei suoi componenti alle nostre officine. Secondo i termini della garanzia, in caso di guasto, le parti ritenute difettose dai nostri tecnici saranno sostituite. Le informazioni e le spiegazioni necessarie per la loro installazione saranno fornite da uno dei nostri tecnici. France-Sauna non sarà responsabile del costo della manodopera di terzi.

Gentile signore/signora

**Avete una domanda? Un problema? O semplicemente registrare la vostra garanzia, trovatecei sul nostro sito web:**

**<https://assistance.poolstar.fr/>**

Vi ringraziamo per la vostra fiducia  
e vi auguriamo una buona nuotata.

*I vostri dati saranno trattati in conformità alla legge francese sulla protezione dei dati del 6 gennaio 1978 e non saranno divulgati a terzi.*

# INHALT

<b>I. Warnungen</b>	<b>85</b>
<b>II. Sicherheit</b>	<b>86</b>
<b>III. Beschreibung</b>	<b>87</b>
1. Allgemeine Merkmale	87
2. Inhalt der Pakete	87
<b>IV. Installation</b>	<b>88</b>
1. Wahl des Standorts	88
2. Praktische Tipps	88
3. Elektrische Anschlüsse	88
4. Elektrische Dimensionierung	88
<b>V. Aufbau</b>	<b>90</b>
1. Rechteckige Modelle : ZEN 2 / ZEN 3 / SENSE 3	90
2. Winkelmodell : ZEN 3C / SENSE 3C	93
3. Modell 2 Sitzbänke : ZEN 4	95
4. Modell 3 Bänke: SENSE 4	97
<b>VI. Benutzung</b>	<b>100</b>
1. Die Kunst, den Herd vorzubereiten	100
2. Funktionsprinzip des Harvia-Ofens	100
3. Ihre Pfanne programmieren	101
<b>VII. Wartungsaufwand</b>	<b>102</b>
1. Instandhaltung	102
2. Fehlerbehebung	102
<b>VIII. Garantie</b>	<b>103</b>

# I. WARNUNGEN

- Stellen Sie die Sauna auf einem völlig ebenen Boden auf.
- Die Sauna muss trocken bleiben. Benutzen Sie sie nicht in der Nähe einer Wasserstelle (Badewanne, feuchter Boden, Schwimmbad).
- Verwenden Sie keine flüssigen Reinigungsmittel. Ziehen Sie vor der Reinigung den Stecker der Sauna aus der Steckdose und verwenden Sie ein feuchtes Tuch (siehe Kap. Wartung).
- Schützen Sie das Stromkabel der Sauna, um zu verhindern, dass darauf getreten oder es eingeklemmt wird.
- Bevor Sie bestimmte Teile austauschen, vergewissern Sie sich, dass sie vom Hersteller angegeben sind oder ähnliche Eigenschaften wie die Originalteile haben. Ein unsachgemäßer Austausch kann zu einem Brand, einem Kurzschluss oder einer Beschädigung der Sauna führen. Wir empfehlen Ihnen dringend, einen qualifizierten Techniker zu beauftragen.
- Um die Gefahr von Verbrennungen oder elektrischen Schlägen zu vermeiden, sollten Sie keine Metallwerkzeuge verwenden.
- Bringen Sie keine Tiere in die Sauna.
- Lassen Sie die Sauna nicht unbeaufsichtigt eingeschaltet.
- Lassen Sie die Sauna nicht länger als 3 Stunden am Stück eingeschaltet, da dies zu einer vorzeitigen Beschädigung der Geräte führen kann. Schalten Sie die Sauna nach 3 Stunden Dauerbetrieb für mindestens eine Stunde aus.
- Wir empfehlen Ihnen, kein Schließsystem an der Saunatur anzubringen.
- Überprüfen Sie die Konformität Ihrer Elektroinstallation, bevor Sie Ihre Sauna elektrisch anschließen.

# II. SICHERHEIT

**ACHTUNG: Bitte lesen Sie die Sicherheitshinweise aufmerksam durch, bevor Sie Ihre Saunakabine aufstellen und benutzen. Sie sind für Ihre Sicherheit unerlässlich, bitte halten Sie sie strikt ein.**

Achten Sie auf Hyperthermie, Sonnenstich und Hitzschlag, die durch Nichtbeachtung der Sicherheitsvorschriften hervorgerufen oder verstärkt werden können. Die Symptome sind Fieber, erhöhter Puls, Schwindel, Ohnmacht, Lethargie, Taubheit des Körpers oder eines Körperteils. Auswirkungen: Die Hitze nicht mehr wahrnehmen, Unwissenheit über die drohende Gefahr, Bewusstlosigkeit.

Dürfen die Sauna nicht benutzen :

- Kinder unter 6 Jahren.
- Personen mit starken Reaktionen auf Sonnenstrahlen.
- Ältere oder behinderte Personen.
- Personen mit Vorerkrankungen wie Herzerkrankungen, Bluthochdruck / niedrigem Blutdruck, Durchblutungsstörungen oder Diabetes ohne vorherige ärztliche Beratung.
- Frauen, die schwanger sind. Eine zu hohe Temperatur kann für den Fötus gefährlich sein.
- Personen mit Dehydrierung, offenen Wunden, Augenerkrankungen, Verbrennungen oder Sonnenbrand.

Bei gesundheitlichen Problemen, der Einnahme von Medikamenten, Muskel- oder Bänderverletzungen sollten Sie die Sauna nicht ohne vorherige Konsultation und Zustimmung eines Arztes benutzen.

Wenn Sie ein chirurgisches Implantat tragen, dürfen Sie die Sauna nicht ohne vorherige Konsultation und Zustimmung des Chirurgen benutzen.

Benutzen Sie die Sauna nicht nach einer intensiven Anstrengung. Warten Sie 30 Minuten, bis Ihr Körper abgekühlt ist.

Führen Sie keine Saunagänge durch, die länger als 40 Minuten dauern.

Nehmen Sie vor oder während des Saunagangs keinen Alkohol oder Drogen zu sich.

Schlafen Sie nicht in der Sauna, wenn diese in Betrieb ist.

Um Überhitzungsgefahr zu vermeiden, schließen Sie Ihre Sauna an eine ausreichend starke Steckdose an und schließen Sie keine anderen elektrischen Geräte an dieselbe Steckdose an.

Um die Gefahr eines Stromschlags oder einer Beschädigung der Sauna zu vermeiden, benutzen Sie die Sauna nicht :

- Im Falle eines Gewitters.
- Wenn das Stromkabel beschädigt ist, muss es von einer qualifizierten Person ausgetauscht werden.
- Wenn das Netzkabel überhitzt ist, muss es von einer qualifizierten Person überprüft werden.
- Wenn Sie eine Glühbirne auswechseln müssen, warten Sie, bis die Sauna ausgeschaltet ist und sich abgekühlt hat.

Trocknen Sie Ihre Hände ab, bevor Sie den Strom einstecken oder abziehen. Handeln Sie niemals mit nassen Händen oder Füßen.

Schalten Sie den Strom oder das Heizsystem nicht hektisch ein und aus, da dies zu Schäden am elektrischen System führen kann.

Versuchen Sie nicht, die Sauna selbst zu reparieren, ohne die Zustimmung des Händlers oder des Saunaherstellers einzuholen. Bei nicht autorisierten Reparaturversuchen erlischt die Garantie des Herstellers.

Verwenden Sie im Inneren der Sauna keine Reinigungsmittel. Reinigen Sie nur mit einem feuchten Tuch.

Stapeln oder lagern Sie keine Gegenstände in oder auf der Sauna.

Lagern Sie keine brennbaren Materialien oder chemischen Substanzen in der Nähe der Sauna.

# III. BESCHREIBUNG

## 1. Allgemeine Merkmale

- Kabine aus kanadischem Fichtenholz.
- Wird mit dem wichtigsten Zubehör geliefert
- Lüftungsgitter
- Garantie 2 Jahre Elektronik, 7 Jahre Holzverkleidung.
- Konformität mit den geltenden europäischen Normen.

## 2. Inhalt der Pakete

Kommune :

- eine Anleitung zur Installation & Nutzung
- 1 Griff (innerer und äußerer Teil)
- eine Schutzwiege für elektrische Öfen
- das Zubehöropaket für die Dampfsauna (bestehend aus Thermometer, Hygrometer, Sanduhr, Eimer, Schöpfkelle und Leuchte)

Spezifisch je nach Modell :

- A. Dach
- B. Paneele
- C. Fassade + Tür
- D. Sitzflächen
- E. Halterung für die Sitzflächen
- F. Boden

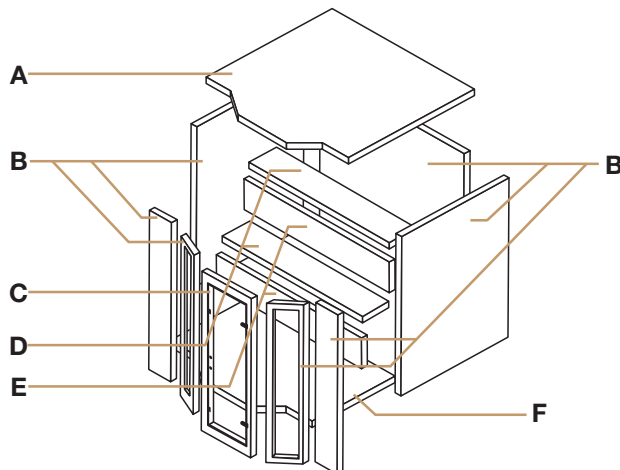
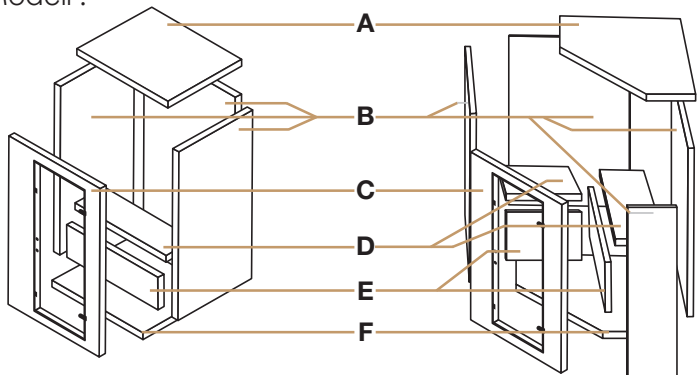

# IV. INSTALLATION

**Lesen Sie die Aufbauanleitung sorgfältig durch, bevor Sie mit dem Zusammenbau beginnen.**

## 1. Wahl des Standorts

Die ZEN & SENSE-Saunen sind nur für die Installation in Innenräumen vorgesehen.

Wählen Sie einen Raum :

- In trockenen Innenräumen auf einem ebenen und stabilen Boden, der das Gewicht Ihrer Sauna tragen kann.
- Die Höhe sollte ausreichend sein, damit Sie das Dach erreichen und die elektrischen Anschlüsse und Wartungsarbeiten durchführen können.
- Weit entfernt von Wasser, Flammen oder brennbaren Stoffen.

## 2. Praktische Tipps

- Beachten Sie, dass für den Aufbau der Sauna zwei bis drei Erwachsene erforderlich sind.
- Identifizieren Sie jede Platte eindeutig, bevor Sie beginnen.
- Verlegen Sie während des Aufbaus das Netzkabel Ihrer Sauna so, dass es leicht zugänglich ist.
- Beachten Sie, dass es je nach Modell Abweichungen gibt.

## 3. Elektrische Anschlüsse

Die elektrische Installation des Ofens muss von einem Fachmann durchgeführt und entsprechend der Leistung des Ofens dimensioniert werden. Der Kaminofen wird also mit einer eigenen Stromleitung angeschlossen, die nicht mitgeliefert wird, da sie von Ihrer Installation abhängt.

Diese Installation muss vor dem Aufbau der Kabine geplant werden.

Die gesamte interne elektrische Installation der Sauna (LED-Streifen usw.) wird unabhängig vom Elektroofen angeschlossen. Das Stromkabel für die LEDs wird mitgeliefert, ist vorverdrahtet und wird an eine 16-A-Wandsteckdose angeschlossen. Die elektrischen Kabel innerhalb der Kabine sind vorverdrahtet.

## 4. Elektrische Dimensionierung

Beispieldaten für eine Installation in weniger als 10 m Entfernung für einen Harvia Vega Kaminofen.

Leistung des Ofens (kW)	Volumen der Sauna (m <sup>3</sup> )		Elektrischer Anschluss			
			230V 1N	Sicherung	400V 3N	Sicherung
4,5	3	6	3 x 2,5	1 x 20	5 x 1,5	3 x 10
6	5	8	3 x 2,5	1 x 35	5 x 1,5	3 x 10
8	7	12	3 x 6	1 x 35	5 x 2,5	3 x 16
9	8	14	3 x 10	1 x 50	5 x 2,5	3 x 16

# INSTALLATION

Elektrischer Anschluss für Harvia Vega Kaminofen

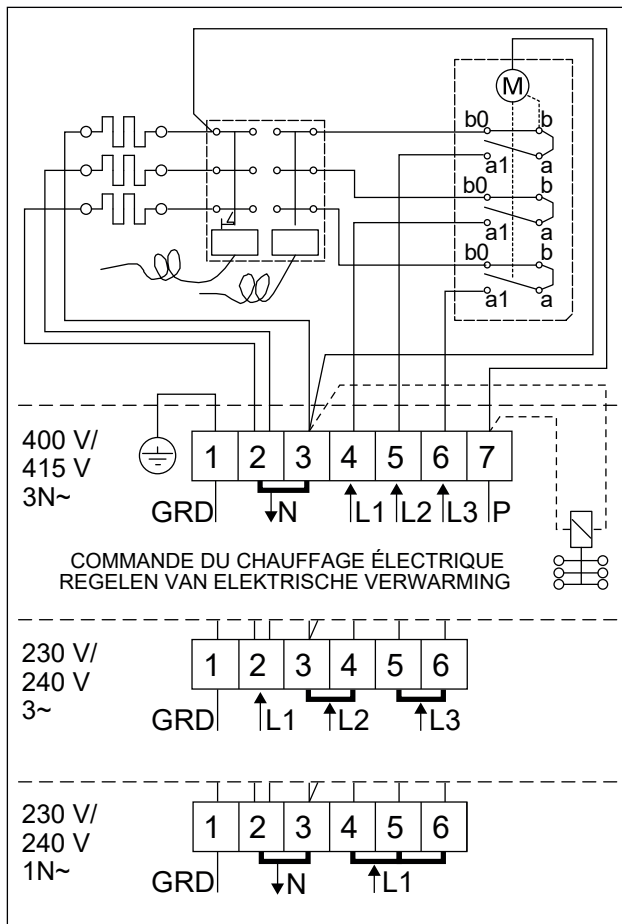

# V. AUFBAU

## 1. Rechteckige Modelle : ZEN 2 / ZEN 3 / SENSE 3

Schritt 1 : Positionieren Sie den Boden auf dem Boden an der Stelle, an der Sie die Sauna aufstellen möchten.

Schritt 2 : Bringen Sie die Rückwand an. Achten Sie darauf, dass Sie die Platte gut festhalten.

Schritt 3 : Positionieren Sie die linke Seitenwand. Achten Sie darauf, dass die Schnallen richtig ausgerichtet sind.



Schritt 4 : Verriegeln Sie die Schnallen, um die beiden Seitenwände fertig zu stellen.



Schritt 5 : Positionieren Sie die rechte Seitenwand. Achten Sie darauf, dass die Schnallen richtig ausgerichtet sind.

Schritt 6 : Verriegeln Sie die Schlaufen, um die beiden Paneele fertig zusammzusetzen.



# AUFBAU

Schritt 7 : Schließen Sie die Anschlüsse der LEDs unter den Bänken an.  
*Die Leuchten sind in die Sitzbank integriert und werden direkt an das Dach angeschlossen.*

Schritt 8 : Positionieren Sie den vertikalen Teil der Bank.

Schritt 9 : Positionieren Sie die weiße Sitzfläche auf ihren Halterungen.



Schritt 7



Schritt 8



Schritt 9

Schritt 10 : Positionieren Sie die Vorderwand und achten Sie darauf, dass sie genau in die Seitenteile passt. Achten Sie darauf, dass die Schnallen ausgerichtet sind. Achtung : Halten Sie die Tür bei der Handhabung geschlossen, um Brüche zu vermeiden.

Schritt 11 : Verriegeln Sie die Schlaufen, um die drei Paneele endgültig zusammenzufügen.

Schritt 12 : Führen Sie die Kabel durch die vorgesehenen Öffnungen und positionieren Sie das Dach über der Kabine.



Schritt 10



Schritt 12

Schritt 13 : Schließen Sie alle Leuchten an die Kabel an, die sich bereits auf dem Dach befinden; die Buchstaben auf dem Dach zeigen Ihnen, wo Sie die einzelnen Kabel anschließen müssen.

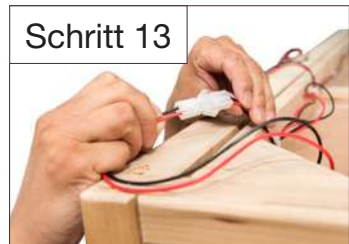

Schritt 13

# AUFBAU

Schritt 14 : Bringen Sie die Dichtung an der Innenseite der Tür an, und zwar auf der Scharnierseite, falls sie nicht bereits an der Tür angebracht ist.

Schritt 15 : Schrauben Sie den Ofenständer an der vorgesehenen Stelle fest.

Schritt 16 : Stellen Sie den Kaminofen auf. Schließen Sie den Kaminofen sowie die anderen elektrischen Elemente der Kabine elektrisch an.

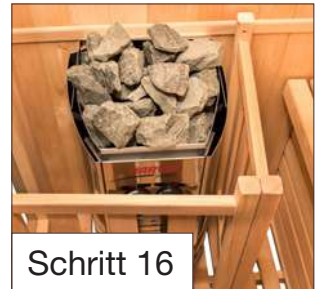

Schritt 17 : Auf der Außenseite den Griff an den vorgesehenen Bohrungen ausrichten. Die Schrauben von der Innenseite der Tür einsetzen und den Griff befestigen.

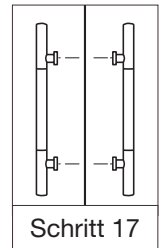

**Jetzt können Sie das mitgelieferte Dampfzubehör anbringen und Ihre Dampfkabine in vollen Zügen genießen.**



# AUFBAU

## 2. Winkelmodell : ZEN 3C / SENSE 3C

Schritt 1 : Positionieren Sie den Boden auf dem Boden an der Stelle, an der Sie die Sauna aufstellen möchten.

Schritt 2 : Positionieren Sie die linke Rückwand an der Außenseite des Bodens.

Schritt 3 : Positionieren Sie die rechte Rückwand und stellen Sie sicher, dass sie genau auf die Rückwand passt, während Sie die Schnallen ausrichten.

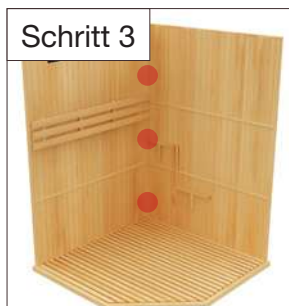

Schritt 4 : Verriegeln Sie die Schnallen, um die beiden Platten endgültig zusammenzufügen.

● Offene Schleife → Verschlossene Schleife

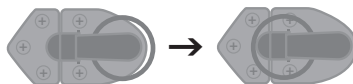

Schritt 4 - 8

Schritt 5 : Positionieren Sie den vertikalen Teil der oberen Bank in den Aussparungen.

Schritt 6 : Stecken Sie die Anschlüsse für die LEDs und Leuchten unter den Bänken ein. *Die Leuchten sind in die Sitzbank integriert und werden direkt an das Dach angeschlossen.*

Schritt 7 : Positionieren Sie die linke Seitenwand. Achten Sie darauf, dass die Schlaufen ausgerichtet sind.



# AUFBAU

- Schritt 8 :** Verriegeln Sie die Schnallen, um die beiden Paneele zu verbinden.
- Schritt 9 :** Positionieren Sie die beiden Bankstützen. Diese müssen exakt in die Seitenpaneele einrasten.
- Schritt 10 :** Positionieren Sie das rechte Seitenpaneel. Richten Sie die Schleifen aus.
- Schritt 11 :** Verriegeln Sie die Schnallen, um die Paneele zu fixieren.
- Schritt 12 :** Positionieren Sie die Tür. Achten Sie darauf, die Riegel korrekt zu verbinden. Auf der Außenseite den Griff an den vorgesehenen Bohrungen ausrichten. Die Schrauben von der Innenseite der Tür einsetzen und den Griff befestigen.
- Schritt 13 :** Verriegeln Sie alle Schnallen, um die Tür mit den beiden bereits montierten Fronten zu verbinden.
- Schritt 14 :** Setzen Sie das Dachpaneel auf und prüfen Sie, dass es exakt in alle Seitenpaneele einrastet.

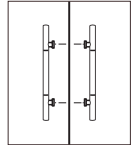

- Schritt 15 :** Schließen Sie alle Leuchten an die Kabel an, die sich bereits auf dem Dach befinden; die Buchstaben auf dem Dach zeigen Ihnen, wo Sie die einzelnen Kabel anschließen müssen.
- Schritt 16 :** Schrauben Sie den Ofenhalter an der vorgesehenen Stelle fest.
- Schritt 17 :** Stellen Sie den Kaminofen auf. Schließen Sie den Ofen und die anderen elektrischen Elemente der Kabine elektrisch an.

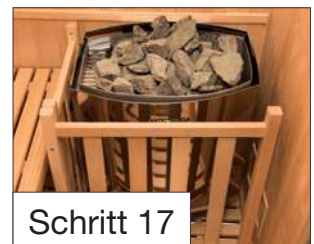
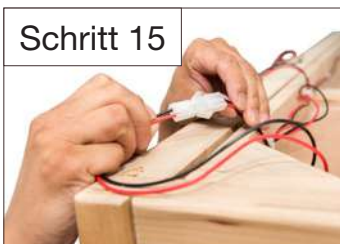

# AUFBAU

## 3. Modell 2 Sitzbänke : ZEN 4

Schritt 1 : Positionieren Sie die Rückwand.

Schritt 2 : Positionieren Sie die Seitenwand im rechten Winkel.

Schritt 3 : Verriegeln Sie die Schnallen, um die beiden Seitenwände endgültig zusammenzufügen.

● Offene Schleife → Verschlossene Schleife

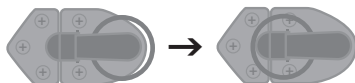

Schritt 3 - 11

Schritt 4 : Positionieren Sie die dritte Seitenwand.



Schritt 1



Schritt 2



Schritt 4

Schritt 5 : Positionieren Sie den Boden (links und rechts), indem Sie ihn von unten nach oben schieben.

Schritt 6 : Positionieren Sie die vertikalen Teile der oberen und unteren Sitzbank in ihren Aussparungen. Achten Sie darauf, dass diese Teile die Seitenteile verbinden.

Schritt 7 : Stecken Sie die Anschlüsse für die LEDs und Leuchten unter den Bänken ein. *Die Leuchten sind in die Sitzbank integriert und werden direkt an das Dach angeschlossen.*

Schritt 8 : Positionieren Sie die Stützen der oberen und unteren Sitzbank. Achten Sie darauf, dass sie genau in die Seitenteile einrasten.



Schritt 6



Schritt 8

# AUFBAU

Schritt 9 : Setzen Sie die linke vordere Glasplatte in die inneren Riegel der mittleren vorderen Glasplatte ein.

Schritt 10 : Setzen Sie die rechte vordere Glasplatte in die inneren Verriegelungen der mittleren vorderen Glasplatte ein.

Schritt 11 : Beenden Sie den Zusammenbau der Vorderseite mit den letzten beiden Holzpaneelen links und rechts.

Schritt 12 : Achten Sie darauf, dass Sie das rechte vordere Holzpaneel in die Innenklinken des rechten Glaspaneels und das linke vordere Holzpaneel in die Innenklinken des linken Glaspaneels einführen.



Schritt 13 : Verbinden Sie die Elemente der Vorderseite mit dem Rest der Kabinenstruktur.

Schritt 14 : Verriegeln Sie die Schlaufen zwischen den vorderen Holzpaneelen und den Seitenpaneelen, um die Montage der Fassade abzuschließen.

Schritt 15 : Bringen Sie das Saunadach an. Führen Sie die Kabel durch die vorgesehenen Nuten.

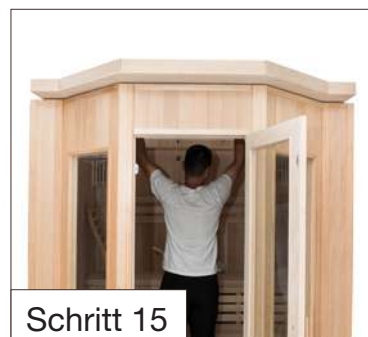

# AUFBAU

Schritt 16 : Schließen Sie alle Leuchten an die bereits vorhandenen Kabel auf dem Dach an; die Buchstaben auf dem Dach zeigen Ihnen, wo Sie die einzelnen Kabel anschließen müssen.

Schritt 17 : Schrauben Sie den Ofenständer an der vorgesehenen Stelle fest.

Schritt 18 : Stellen Sie den Kaminofen auf. Schließen Sie den Kaminofen und die anderen elektrischen Teile der Kabine elektrisch an.

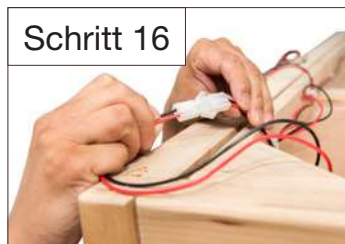

Schritt 19 : Positionieren Sie den Türgriff an der Außenseite der Tür mit Blick auf die vorgesehenen Löcher.

Schritt 20 : Bringen Sie die Schrauben von der Innenseite der Tür an und befestigen Sie den Griff.

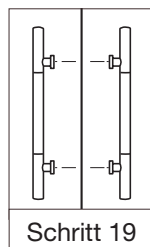

## 4. Modell 3 Bänke: SENSE 4

Schritt 1 : Positionieren Sie den Boden auf dem Boden an der Stelle, an der Sie die Sauna aufstellen möchten.

Schritt 2 : Installieren Sie die Rückwand. Halten Sie die Platte gut fest, solange sie noch nicht befestigt ist.

Schritt 3 : Positionieren Sie die rechte Seitenwand.



Schritt 4 : Richten Sie die Schnallen aus und vergewissern Sie sich, dass die Platten perfekt zusammenpassen.



# AUFBAU

- Schritt 5 :** Verriegeln Sie die Schnallen, um die beiden Paneele endgültig zusammenzufügen. Positionieren Sie die linke Seitenwand. Richten Sie die Schnallen aus und vergewissern Sie sich, dass die Platten perfekt zusammenpassen.
- Schritt 6 :** Schließen Sie die LED-Anschlüsse unter den Bänken an. *Zusätzliche Clips werden mitgeliefert, wenn Sie den LED-Streifen horizontal positionieren möchten.*
- Schritt 7 :** Positionieren Sie die vertikalen Teile der oberen und unteren Sitzbänke.
- Schritt 8 :** Positionieren Sie die Sitzflächen der Weißen auf ihren Halterungen. Achten Sie darauf, dass sie die Seitenwände verbinden.



- Schritt 9 :** Positionieren Sie die Vorderwand und achten Sie darauf, dass die Verbindungen zu den Seitenwänden richtig zusammenpassen. Achten Sie darauf, dass die Tür geschlossen bleibt und die Schlaufen ausgerichtet sind.
- Schritt 10 :** Verriegeln Sie die Schlaufen, um die Verbindung der beiden Paneele abzuschließen.
- Schritt 11 :** Bringen Sie das Saunadach an. Führen Sie die Kabel durch die vorgesehenen Durchlässe.
- Schritt 12 :** Positionieren Sie die dritte Bank in den vorgesehenen Aussparungen. Überprüfen Sie ihre Stabilität.



# AUFBAU

- Schritt 13 : Schließen Sie alle Leuchten an die Kabel an, die sich bereits auf dem Dach befinden; die Buchstaben auf dem Dach zeigen Ihnen, wo Sie die einzelnen Kabel anschließen müssen.
- Schritt 14 : Fügen Sie die Dichtung an der Innenseite der Tür auf der Seite der Scharniere hinzu.
- Schritt 15 : Schrauben Sie den Ofenhalter an der vorgesehenen Stelle fest.



Schritt 13



Schritt 14



Schritt 15

- Schritt 16 : Stellen Sie den Kaminofen auf. Schließen Sie den Saunaofen sowie die anderen elektrischen Elemente der Kabine elektrisch an.
- Schritt 17 : Sie können das mitgelieferte Dampfzubehör installieren und Ihre Dampfkabine in vollen Zügen genießen. (Optionales Zubehör)
- Schritt 18 : Positionieren Sie den Türgriff auf der Außenseite so, dass er den vorgesehenen Löchern gegenüberliegt.
- Schritt 19 : Führen Sie die Schrauben von der Innenseite der Tür aus ein und befestigen Sie den Griff.

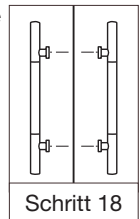

**Jetzt können Sie das mitgelieferte Dampfzubehör anbringen und Ihre Dampfkabine in vollen Zügen genießen.**



# VI. BENUTZUNG

## 1. Die Kunst, den Herd vorzubereiten

Geben Sie die Steine gleichmäßig auf die Oberseite des Ofens.

- ⚠ Lassen Sie keine Steine in den Ofen fallen.
- ⚠ Die Steine nicht zwischen den Heizstäben einklemmen.
- ⚠ Die Steine dürfen nicht zu dicht gestapelt werden, damit die Luftzirkulation durch den Ofen nicht behindert wird.
- ⚠ Stapeln Sie die Steine so, dass sie sich gegenseitig stützen, anstatt auf den Widerständen zu liegen.
- ⚠ Bilden Sie keine hohen Steinstapel auf dem Ofen.

Es ist nicht notwendig, alle mitgelieferten Steine zu verwenden.

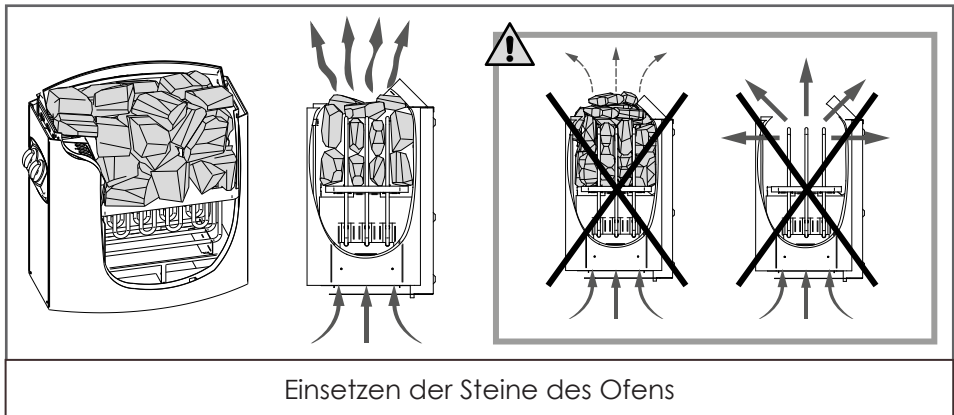

## 2. Funktionsprinzip des Harvia-Ofens

Das Aufheizen der Sauna erfolgt in Stufen.

Schritt 1 : Die Lavasteine speichern die Wärme. Eine Kabine braucht durchschnittlich **30-45 Minuten, um eine Temperatur von 65-70 °C zu erreichen.**

Schritt 2 : Um höhere Temperaturen zu erreichen, muss Wasser auf die Steine gegeben werden. Der so erzeugte Dampf wird eine allmähliche und gemessene Erhöhung der Temperatur ermöglichen.

Die Grafik auf der nächsten Seite veranschaulicht dieses Prinzip.

# BENUTZUNG

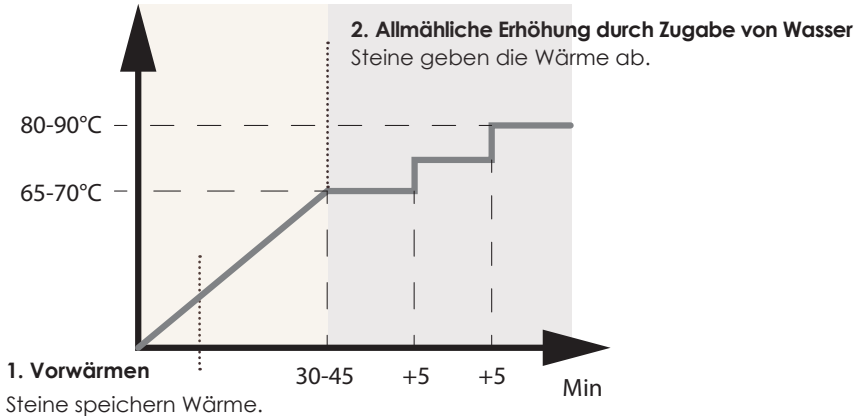

## 3. Ihre Pfanne programmieren

Mit Harvia Vega können Sie den Ofen mit nur einem Knopfdruck sofort starten oder einen verzögerten Start einstellen.

### A. Sofortige Abreise

Betrieb von 1 bis 4 Stunden

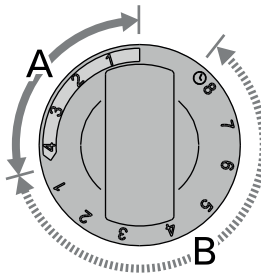

### B. Startaufschub

Zeitversetzter Start von 0 bis 8 Stunden

Beispiele :

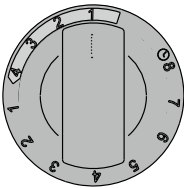

Wird sofort 1 Stunde lang erhitzt

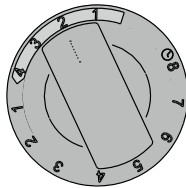

Wird sofort für 2 Stunden erhitzt

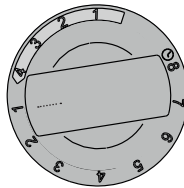

Startet in 1 Std. für 4 Std. Betrieb

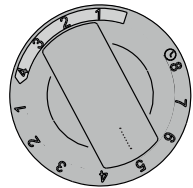

Startet in 5 Std. für 4 Std. Betrieb

# VII. WARTUNGSAUFWAND

**Ziehen Sie vor jedem Eingriff das Stromkabel aus der Kabine.**

## 1. Instandhaltung

Reinigen Sie Ihre Sauna nach jedem Gebrauch wie folgt :

1. Ziehen Sie den Stecker Ihrer Sauna aus der Steckdose.
2. Entfernen Sie mit einem Staubsauger allen Staub aus den Zwischenräumen des Holzes.
3. Reinigen Sie die Kabine mit einem feuchten Baumwolltuch.
4. Verwenden Sie ggf. eine kleine Menge Seife.  
Spülen Sie mit einem feuchten Handtuch nach.
5. Wischen Sie mit einem trockenen Handtuch nach.

**Verwenden Sie kein Benzol, Alkohol, Chemikalien oder starke Reinigungsmittel für die Sauna. Denn Chemikalien können das Holz und die Schutzschicht, die sich auf dem Holz befindet, beschädigen. Besprühen Sie Ihre Sauna nicht mit Wasser.**

**Praktische Tipps :**

- Um Ihre Sauna lange zu erhalten, können Sie mit einem fusselfreien Tuch Leinöl auf die Bänke, Rückenlehnen und den Boden Ihrer Kabine auftragen.
- Wenn Sie sich während des Saunagangs regelmäßig abtupfen, können Sie Flecken auf dem Holz vermeiden.
- Wenn der Boden oder die Bank Ihrer Sauna unauslöschliche Spuren aufweist, schmirgeln Sie sie mit einem Blatt Sandpapier leicht ab.

## 2. Fehlerbehebung

Probleme	Mögliche Gründe	Lösungen
Der elektrische Saunaofen wird nicht warm.	Das Netzkabel ist nicht angeschlossen.	Überprüfen Sie den Anschluss des Netzkabels.
	Die allgemeine Stromversorgung ist ausgeschaltet.	Überprüfen Sie, ob der Stromkasten und die Wandsteckdose richtig funktionieren.
	Der Kaminofen ist gegen Überhitzung gesichert.	Beziehen Sie sich auf die Bedienungsanleitung des elektrischen Kaminofens.
Die LED-Bänder in der Sauna funktionieren nicht mehr.	Der Anschlussstecker ist nicht richtig eingerastet.	Überprüfen Sie die Verbindung und ersetzen Sie sie gegebenenfalls.
	Das LED-Band oder der Transformator ist defekt.	Ersetzen Sie das LED-Band oder den Transformator.
	Die allgemeine Stromversorgung ist ausgeschaltet.	Überprüfen Sie, ob die Schalttafel und die Wandsteckdose ordnungsgemäß funktionieren.

# VIII. GARANTIE

Auf die Bestandteile des Kaminofens wird eine Garantie von **zwei (2) Jahren** gewährt. Für die Holzverkleidung der Sauna gilt eine Garantie von **sieben (7) Jahren**.

Das Datum des Inkrafttretens der Garantie ist das Versanddatum (entspricht dem Ausstellungsdatum der Rechnung).

Die Garantie gilt nicht in den folgenden Fällen:

- Fehlfunktionen oder Schäden, die auf eine Installation, Verwendung oder Reparatur zurückzuführen sind, die nicht den Sicherheitshinweisen entspricht.
- Fehlfunktionen oder Schäden, die durch Bedingungen entstehen, die nicht dem ursprünglichen Zweck des Geräts entsprechen.
- Schäden, die durch Fahrlässigkeit, Unfälle oder höhere Gewalt (Gewitter und Unwetter) verursacht wurden.
- Fehlfunktionen oder Schäden, die durch die Verwendung von nicht autorisiertem Zubehör entstehen.

Die Garantie übernimmt nicht die Kosten, die mit einer Rückführung der Kabine oder eines Teils ihrer Bestandteile in unsere Werkstätten verbunden sind. Im Rahmen der Garantie werden im Falle einer Panne die von unseren Technikern als defekt eingestuft Teile ausgetauscht. Die für ihren Einbau erforderlichen Informationen und Erklärungen werden von einem unserer Techniker bereitgestellt. Die Kosten für die Beschäftigung einer dritten Arbeitskraft können von France-Sauna nicht übernommen werden.

Sehr geehrter Gast,

**Haben Sie eine Frage? Haben Sie ein Problem? Oder registrieren Sie einfach Ihre Garantie, finden Sie uns auf unserer Website :**

**<https://assistance.poolstar.fr/>**

Wir danken Ihnen für Ihr Vertrauen und wünschen Ihnen viel Spaß beim Baden.

*Ihre Angaben können gemäß dem Gesetz über Informatik und Freiheit vom 6. Januar 1978 verarbeitet werden und werden niemandem mitgeteilt.*

# INHOUD

<b>I. Waarschuwingen</b>	<b>105</b>
<b>II. Beveiliging</b>	<b>106</b>
<b>III. Beschrijving</b>	<b>107</b>
1. Algemene kenmerken	107
2. Inhoud van de verpakking	107
<b>IV. Installatie</b>	<b>108</b>
1. Keuze van locatie	108
2. Praktisch advies	108
3. Elektrische aansluitingen	108
4. Elektrische dimensionering	108
<b>V. Montage</b>	<b>110</b>
1. Rechthoekige modellen : ZEN 2 / ZEN 3 / SENSE 3	110
2. Hoekig model : ZEN 3C / SENSE 3C	113
3. Model 2 banken : ZEN 4	115
4. Model 3 banken : SENSE 4	117
<b>VI. Gebruik</b>	<b>120</b>
1. De kunst van het bereiden van het fornuis	120
2. Hoe Harvia kachels werken	120
3. Uw fornuis programmeren	121
<b>VII. Onderhoud</b>	<b>122</b>
1. Onderhoud	122
2. Problemen oplossen	122
<b>VIII. Garantie</b>	<b>123</b>

# I. WAARSCHUWINGEN

- Installeer de sauna op een perfect vlakke ondergrond.
- Houd de sauna droog. Gebruik hem niet in de buurt van water (bad, vochtige vloer, zwembad).
- Gebruik geen vloeibare schoonmaakmiddelen. Haal de stekker uit het stopcontact voordat u de sauna schoonmaakt en gebruik een vochtige doek (zie hoofdstuk Onderhoud).
- Zorg dat er niet op het netsnoer van de sauna wordt getrapt of dat het niet wordt afgeknelld.
- Controleer voordat u onderdelen vervangt of deze zijn gespecificeerd door de fabrikant of dezelfde eigenschappen hebben als de originele onderdelen. Onjuiste vervanging kan leiden tot brand, kortsluiting of schade aan de sauna. Wij raden u ten sterkste aan een gekwalificeerde technicus in te schakelen.
- Gebruik geen metalen gereedschappen om het risico op brandwonden of elektrische schokken te vermijden.
- Plaats geen dieren in de sauna.
- Laat de sauna niet zonder toezicht aanstaan.
- Laat de sauna niet langer dan 3 uur achtereen aanstaan, omdat dit voortijdige schade aan de apparatuur kan veroorzaken. Zet de sauna na 3 uur onafgebroken gebruik minstens een uur uit.
- Wij raden u aan geen vergrendelingssysteem op de saunadeur te installeren.
- Controleer of uw elektrische installatie correct is voordat u uw sauna aansluit.

# II. BEVEILIGING

**LET OP: Lees de veiligheidsinstructies zorgvuldig door voordat u uw sauna installeert en gebruikt. Ze zijn essentieel voor uw veiligheid, dus volg ze zorgvuldig op.**

Pas op voor hyperthermie, zonnesteek en hitteberoerte, die kunnen worden veroorzaakt of verergerd door het niet opvolgen van veiligheidsinstructies. Symptomen zijn koorts, snelle pols, duizeligheid, flauwvallen, lusteloosheid en gevoelloosheid van het lichaam of een lichaamsdeel. Gevolgen: de warmte niet meer voelen, onwetendheid van het dreigende risico, bewustzijnsverlies.

Gebruik de sauna niet:

- Kinderen jonger dan 6 jaar.
- Mensen met ernstige reacties op zonnestralen.
- Ouderen of mensen met een handicap.
- Mensen met een medische voorgeschiedenis zoals hartaandoeningen, hypertensie / hypotensie, problemen met de bloedsomloop of diabetes zonder voorafgaand medisch advies.
- Zwangere vrouwen. Een te hoge temperatuur kan gevaarlijk zijn voor de foetus.
- Mensen die lijden aan uitdroging, open wonden, oogandoeningen, brandwonden of zonnebrand.

Als u gezondheidsproblemen hebt, medicijnen gebruikt of een spier- of gewrichtsblessure hebt, gebruik de sauna dan niet zonder voorafgaand overleg met en toestemming van een arts.

Als u chirurgische implantaten heeft, gebruik de sauna dan niet zonder overleg met uw chirurg.

Gebruik de sauna niet na een zware inspanning. Wacht 30 minuten tot uw lichaam is afgekoeld.

Gebruik de sauna niet langer dan 40 minuten.

Gebruik geen alcohol of drugs voor of tijdens de sessie.

Slaap niet in de sauna als deze in werking is.

Sluit uw sauna aan op een stopcontact met voldoende vermogen en sluit geen andere elektrische apparaten aan op hetzelfde stopcontact om het risico van oververhitting te voorkomen.

Gebruik de sauna niet om het risico van elektrische schokken of schade aan de sauna te voorkomen:

- In geval van onweer.
- Als het netsnoer beschadigd is, moet het worden vervangen door een bevoegd persoon.
- Als het netsnoer oververhit is, moet het worden gecontroleerd door een bevoegd persoon.
- Als u een gloeilamp moet vervangen, wacht dan tot de sauna is uitgeschakeld en afgekoeld.

Droog uw handen voordat u de stroom aansluit of loskoppelt. Gebruik het apparaat nooit met natte handen of voeten.

Zet de stroom of het verwarmingssysteem niet te snel aan en uit, dit kan schade aan het elektrische systeem veroorzaken.

Probeer de sauna niet zelf te repareren zonder toestemming van de saunadistributeur of fabrikant. Ongeoorloofde reparatiepogingen maken de garantie van de fabrikant ongeldig.

Gebruik geen schoonmaakmiddelen in de sauna. Reinig de sauna alleen met een vochtige doek.

Stapel of bewaar geen voorwerpen in of op de sauna.

Bewaar geen brandbare materialen of chemicaliën in de buurt van de sauna.

# III. BESCHRIJVING

## 1. Algemene kenmerken

- Hut gemaakt van Canadees vurenhout
- Geleverd met essentiële accessoires
- Ventilatioerooster
- 2 jaar garantie op elektronica, 7 jaar garantie op houtwerk
- Voldoet aan de huidige Europese normen.

## 2. Inhoud van de verpakking

Algemeen :

- installatie- & gebruikershandleiding
- 1 handgreep (binnen en buiten)
- beschermende houder voor elektrische kachel
- accessoireset stoomsauna (inclusief thermometer, hygrometer, zandloper, emmer, pollepel en lampje)

Specifiek voor model :

- A. Dak
- B. Panelen
- C. Voorkant + Deur
- D. Stoel
- E. Stoelsteun
- F. Vloer

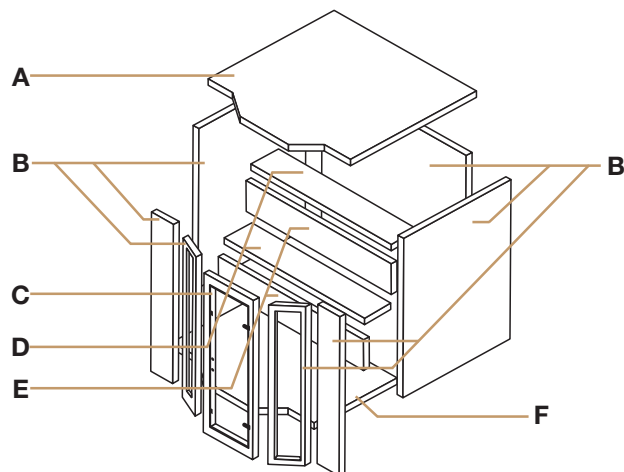
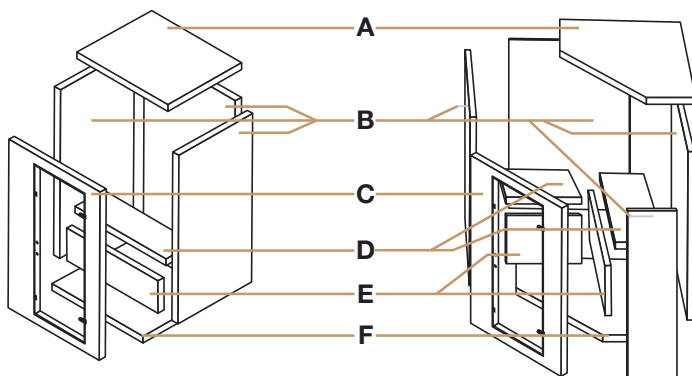

# IV. INSTALLATIE

**Lees de montagehandleiding zorgvuldig door voordat je begint met monteren.**

## 1. Keuze van locatie

ZEN & SENSE sauna's zijn alleen ontworpen voor installatie binnenshuis. Kies een ruimte :

- Binnen, op een droge plek, op een vlakke, stabiele vloer die het gewicht van uw sauna kan dragen.
- Het moet hoog genoeg zijn om bij het dak te kunnen en om elektrische aansluitingen te maken en onderhoud uit te voeren.
- Uit de buurt van waterbronnen, vlammen of ontvlambare stoffen.

## 2. Praktisch advies

- Er zijn twee of drie volwassenen nodig om de sauna in elkaar te zetten.
- Identificeer duidelijk elk paneel voordat u begint
- Leg tijdens de montage het netsnoer van uw sauna zo dat het gemakkelijk bereikbaar is.
- Let op: er zijn verschillen tussen de modellen.

## 3. Elektrische aansluitingen

De elektrische installatie van de kachel moet worden uitgevoerd door een vakman en moet zijn aangepast aan het vermogen van de kachel. De kachel wordt aangesloten op zijn eigen elektrische leiding, die niet wordt meegeleverd omdat deze afhankelijk is van uw installatie.

Deze installatie moet worden gepland voordat de cabine wordt geïnstalleerd.

De gehele interne elektrische installatie van de sauna (LED-strips, etc.) wordt onafhankelijk van de elektrische kachel aangesloten. De voedingskabel voor de LED's wordt voorbedraad geleverd en in een 16 A stopcontact gestoken. De elektrische kabels in de cabine zijn voorbedraad.

## 4. Elektrische dimensionering

Voorbeeld van gegevens voor een installatie op minder dan 10 m afstand voor een Harvia Vega kachel.

Vermogen kachel (kW)	Volume sauna (m <sup>3</sup> )		Elektrische aansluiting			
			230V 1N	Smeltbaar	400V 3N	Smeltbaar
4,5	3	6	3 x 2,5	1 x 20	5 x 1,5	3 x 10
6	5	8	3 x 2,5	1 x 35	5 x 1,5	3 x 10
8	7	12	3 x 6	1 x 35	5 x 2,5	3 x 16
9	8	14	3 x 10	1 x 50	5 x 2,5	3 x 16

# INSTALLATIE

Elektrische aansluiting voor Harvia Vega kachel

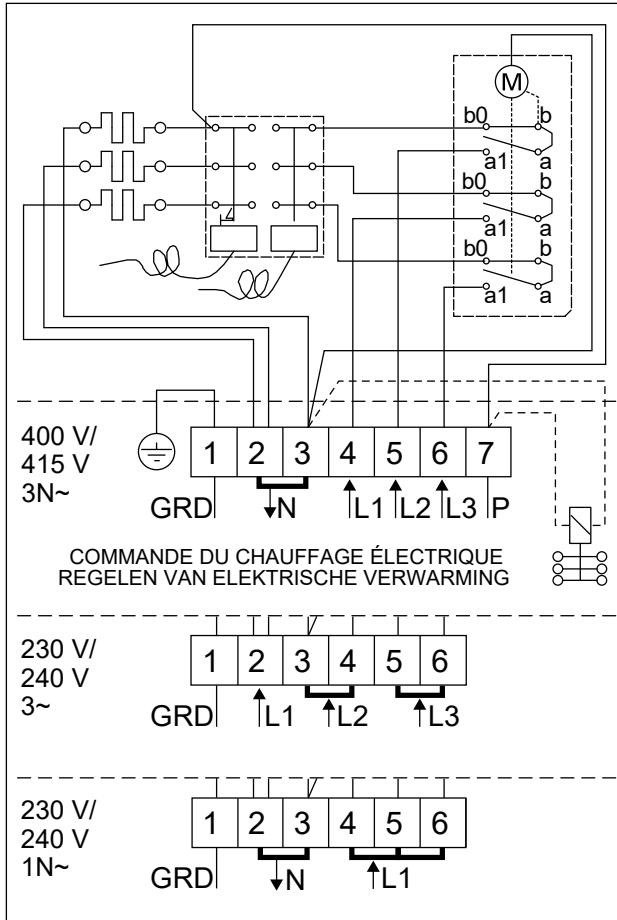

# V. MONTAGE

## 1. Rechthoekige modellen : ZEN 2 / ZEN 3 / SENSE 3

Stap 1 : Plaats de vloer op de grond waar u de sauna wilt installeren.

Stap 2 : Installeer het achterpaneel. Houd het paneel stevig vast.

Stap 3 : Plaats het linker zijpaneel. Zorg ervoor dat de gespen uitgelijnd zijn.



Stap 4 : Vergrendel de gespen om de montage van de 2 panelen te voltooien.

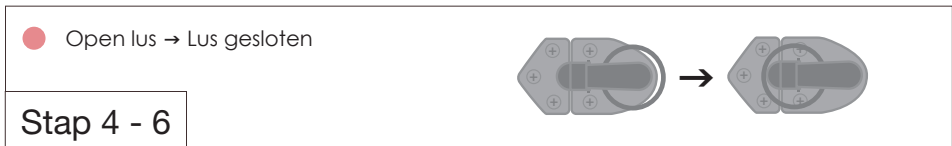

Stap 5 : Plaats het rechter zijpaneel. Zorg ervoor dat de gespen uitgelijnd zijn.

Stap 6 : Vergrendel de gespen om de montage van de 2 panelen te voltooien.



# MONTAGE

Stap 7 : Sluit de LED's onder de banken aan.

*De lampjes zijn geïntegreerd in de bank en worden rechtstreeks op het dak aangesloten.*

Stap 8 : Plaats het verticale deel van de bank.

Stap 9 : Plaats de witte zitting op de steunen.



Stap 10 : Plaats het voorpaneel en zorg ervoor dat het perfect in de zijpanelen past. Let op: houd het deurtje gesloten om breuk te voorkomen.

Stap 11 : Vergrendel de gespen om de montage van de 3 panelen te voltooien.

Stap 12 : Leid de kabels door de voorziene gaten en plaats het dak over de cabine.



Stap 13 : Sluit alle verlichtingsarmaturen aan op de kabels die al op het dak zitten; de letters op het dak geven aan waar je elke kabel moet aansluiten.

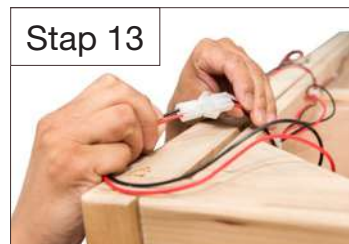

# MONTAGE

Stap 14 : Breng de pakking aan aan de binnenkant van de deur, aan de scharnierzijde als deze nog niet op de deur is aangebracht.

Stap 15 : Schroef de kachelsteun op zijn plaats.

Stap 16 : Installeer de kachel. Sluit de kachel en de andere elektrische componenten van de cabine elektrisch aan.



Stap 17 : Plaats de handgreep aan de buitenkant in de richting van de daarvoor bestemde gaten. Plaats de schroeven aan de binnenkant van de deur en zet de handgreep vast.

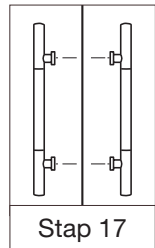

**U kunt nu de meegeleverde stoomaccessoires installeren en optimaal genieten van uw stoomcabine.**



# MONTAGE

## 2. Hoekig model : ZEN 3C / SENSE 3C

- Stap 1 : Plaats de vloer op de grond waar u de sauna wilt installeren.
- Stap 2 : Plaats het linker achterpaneel aan de buitenkant van de vloer.
- Stap 3 : Plaats het rechter achterpaneel en zorg ervoor dat het goed aansluit op het achterpaneel terwijl u de gespen uitlijnt.

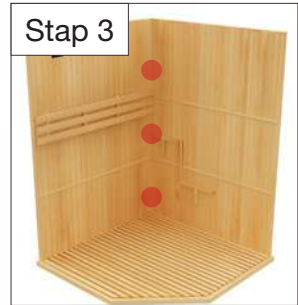

- Stap 4 : Vergrendel de gespen om de montage van de 2 panelen te voltooien.



- Stap 5 : Plaats het verticale deel van de bovenbank in de uitsparingen.
- Stap 6 : Sluit de LED's en lampjes onder de bankjes aan.  
*De lampjes zijn geïntegreerd in de bank en worden rechtstreeks op het dak aangesloten.*
- Stap 7 : Plaats het linker zijpaneel. Zorg ervoor dat de lussen uitgelijnd zijn.



# MONTAGE

- Stap 8 : Vergrendel de gespen om de montage van de 2 panelen te voltooien.
- Stap 9 : Plaats de bovenste en onderste banksteunen. Ze moeten goed in de zijpanelen passen.
- Stap 10 : Plaats het rechter zijpaneel. Zorg ervoor dat de gespen uitgelijnd zijn.
- Stap 11 : Vergrendel de gespen om de montage van het paneel te voltooien.
- Stap 12 : Plaats de deur. Zorg ervoor dat de vergrendelingen goed vastzitten. Plaats de handgreep aan de buitenkant in de richting van de voorziene gaten. Plaats de schroeven aan de binnenkant van de deur en zet de handgreep vast.
- Stap 13 : Vergrendel alle lussen om de deur aan de andere twee reeds gemonteerde fronten te bevestigen.
- Stap 14 : Installeer het dakpaneel en controleer of het goed in alle zijpanelen past.

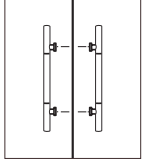

Stap 10



Stap 12



Stap 14

- Stap 15 : Sluit alle verlichtingsarmaturen aan op de kabels die al op het dak zitten; de letters erop vertellen je waar je elke kabel moet aansluiten.
- Stap 16 : Schroef de kachelsteun vast.
- Stap 17 : Installeer de kachel. Sluit de kachel en de andere elektrische onderdelen van de hut elektrisch aan.

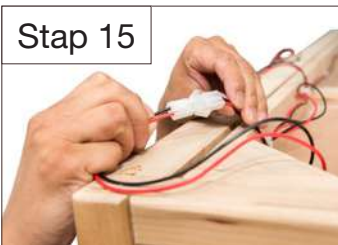

Stap 15



Stap 16



Stap 17

# MONTAGE

## 3. Model 2 banken : ZEN 4

Stap 1 : Plaats het achterpaneel.

Stap 2 : Plaats het zijpaneel in een rechte hoek.

Stap 3 : Vergrendel de gespen om de montage van de 2 panelen te voltooien.

● Open lus → Lus gesloten

Stap 3 - 11



Stap 4 : Plaats het derde zijpaneel.



Stap 1



Stap 2



Stap 4

Stap 5 : Plaats de vloer (links en rechts) door deze van onderaf in te schuiven.

Stap 6 : Plaats de verticale delen van de boven- en onderbanken in hun inkepingen. Zorg ervoor dat deze panelen gelijk liggen met de zijpanelen.

Stap 7 : Sluit de LED's en lampjes onder de banken aan.  
*De verlichting is geïntegreerd in de bank en wordt rechtstreeks op het dak aangesloten.*

Stap 8 : Plaats de bovenste en onderste banksteunen. Controleer of ze goed in de zijpanelen passen.



Stap 6



Stap 8

# MONTAGE

Stap 9 : Steek het linker glazen voorpaneel in de binnenste vergrendelingen van het middelste glazen voorpaneel.



Stap 10 : Steek het rechter glazen paneel aan de voorkant in de binnenste vergrendelingen van het middelste glazen paneel aan de voorkant.

Stap 11 : Maak de montage van het front af met de laatste 2 houten panelen links en rechts.

Stap 12 : Zorg ervoor dat u het rechter houten voorpaneel in de binnenste vergrendelingen op het rechter glazen paneel steekt en het linker houten voorpaneel in de binnenste vergrendelingen op het linker glazen paneel.



Stap 9



Stap 10



Stap 12

Stap 13 : Verbind de voorpanelen met de rest van de cabinestructuur.

Stap 14 : Vergrendel de lussen tussen de houten panelen aan de voorkant en de zijpanelen om de frontmontage te voltooien.

Stap 15 : Installeer het saunadak. Leid de kabels door de daarvoor bestemde sleuven.



Stap 14

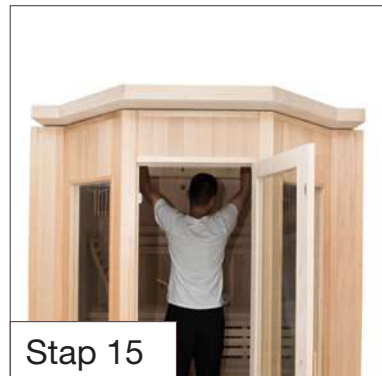

Stap 15

# MONTAGE

Stap 16 : Sluit alle lampen aan op de kabels die al op het dak zitten; de letters op het dak geven aan waar u elke kabel moet aansluiten.

Stap 17 : Schroef de kachelsteun vast.

Stap 18 : Installeer de kachel. Sluit de kachel en de andere elektrische onderdelen van de hut elektrisch aan.

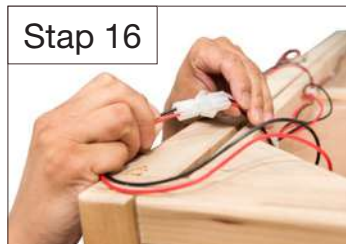

Stap 19 : Plaats de handgreep aan de buitenkant van de deur in de richting van de daarvoor bestemde gaten.

Stap 20 : Plaats de schroeven aan de binnenkant van de deur en zet de handgreep vast.

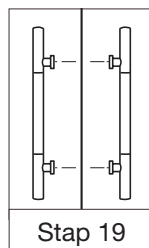

## 4. Model 3 banken : SENSE 4

Stap 1 : Plaats de vloer op de grond waar u de sauna wilt installeren.

Stap 2 : Installeer het achterpaneel. Houd het paneel stevig vast totdat het vastzit.

Stap 3 : Plaats het rechter zijpaneel. Lijn de gespen uit en zorg ervoor dat de panelen perfect in elkaar passen.



Stap 4 : Vergrendel de gespen om de montage van de 2 panelen te voltooien.

● Open lus → Lus gesloten



Stap 4 - 10

# MONTAGE

- Stap 5 :** Plaats het linker zijpaneel. Lijn de gespen uit en zorg ervoor dat de panelen perfect op elkaar passen.
- Stap 6 :** Sluit de LED-aansluitingen onder de banken aan. Er worden extra clips meegeleverd als je het LED-lint horizontaal wilt plaatsen.
- Stap 7 :** Plaats de verticale delen van de bovenste en onderste banken
- Stap 8 :** Plaats de witte zittingen op hun steunen. Zorg ervoor dat ze gelijk liggen met de zijwanden.



- Stap 9 :** Plaats het voorpaneel en controleer of de verbindingen met de zijpanelen goed op elkaar aansluiten. Zorg ervoor dat het deurtje gesloten blijft tijdens het hanteren en dat de lussen uitgelijnd zijn.
- Stap 10 :** Vergrendel de gespen om de montage van de 2 panelen te voltooien.
- Stap 11 :** Installeer het saunadak. Leid de kabels door de daarvoor bestemde gaten.
- Stap 12 :** Plaats de derde bank in de daarvoor bestemde uitsparingen. Controleer of hij stabiel staat.



# MONTAGE

Stap 13 : Sluit alle lampen aan op de kabels die al op het dak zitten; de letters op het dak geven aan waar u elke kabel moet aansluiten.

Stap 14 : Breng de afdichting aan op de binnenkant van de deur, aan de scharnierzijde.

Stap 15 : Schroef de kachelsteun vast.

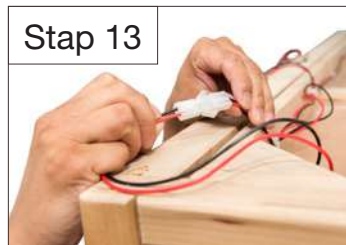

Stap 16 : Installeer de verwarming. Sluit het verwarmingselement en de andere elektrische componenten van de cabine elektrisch aan.

Stap 17 : Je kunt nu de meegeleverde stoomaccessoires installeren en volop genieten van je stoomcabine (optionele toebehoren).

Stap 18 : Plaats de handgreep aan de buitenkant in de richting van de voorziene gaten. Plaats de schroeven aan de binnenkant van de deur en zet de handgreep vast.

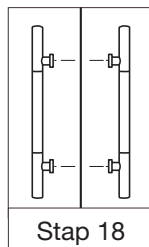

**Je kunt nu de meegeleverde stoomaccessoires installeren en optimaal genieten van je stoomcabine.**



# VI. GEBRUIK

## 1. De kunst van het bereiden van het fornuis

Voeg de stenen gelijkmatig toe aan de bovenkant van de pan.

- ⚠️ Laat geen stenen in de brander vallen.
- ⚠️ Klem geen stenen tussen de verwarmingselementen.
- ⚠️ Stapel de stenen niet te dicht op elkaar, zodat de lucht-circulatie in de kachel niet wordt belemmerd.
- ⚠️ Stapel de stenen zo dat ze elkaar ondersteunen en niet op de verwarmingselementen rusten.
- ⚠️ Vorm geen hoge stapel stenen op het fornuis.

Het is niet nodig om alle meegeleverde stenen te gebruiken.

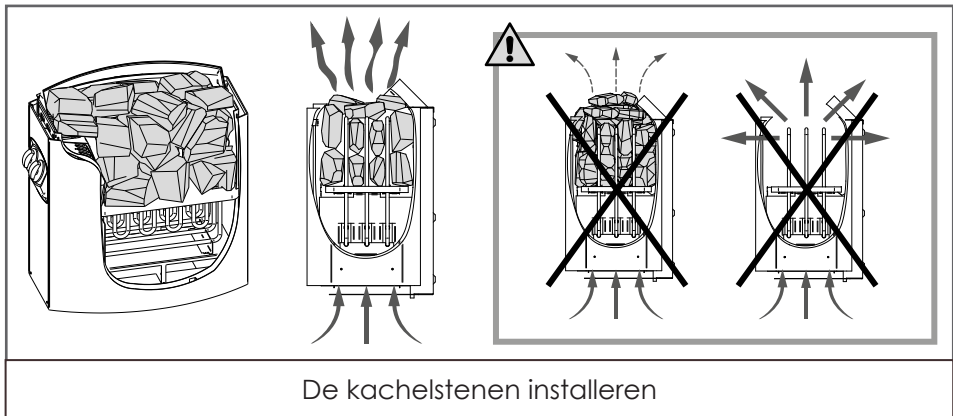

## 2. Hoe Harvia kachels werken

De temperatuurstijging van de sauna gebeurt in fasen.

Stap 1 : De lavastenen slaan de warmte op. Een cabine heeft gemiddeld **30 tot 45 minuten nodig om een temperatuur van 65-70°C te bereiken.**

Stap 2 : Om hogere temperaturen te bereiken, moet er water aan de stenen worden toegevoegd. De gegenereerde stoom zorgt voor een geleidelijke en afgemeten stijging van de temperatuur.

De grafiek op de volgende pagina illustreert dit principe.

# GEBRUIK

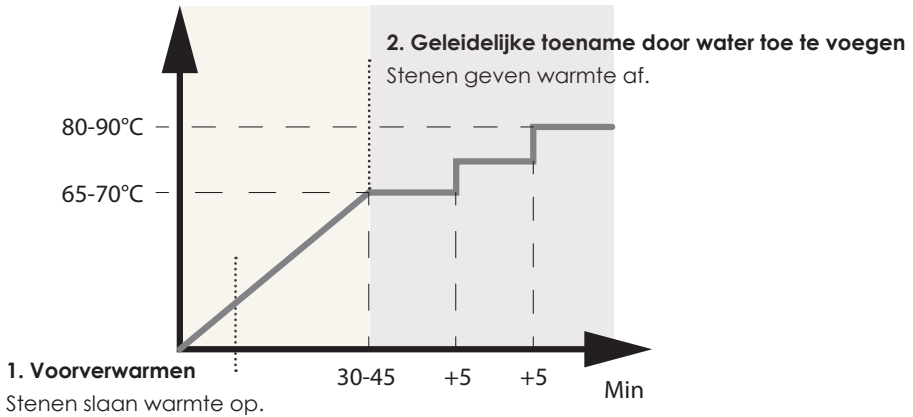

## 3. Uw fornuis programmeren

Met Harvia Vega-kachels kun je de kachel onmiddellijk starten of een uitgestelde start instellen met één druk op de knop.

### A. Onmiddellijk vertrek

1 tot 4 uur werking

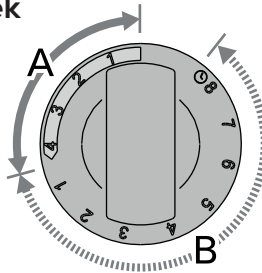

### B. Vertraagde start

Vertraagde start van 0 tot 8 uur

Voorbeelden :

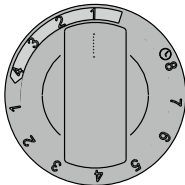

Verwarmt onmiddellijk gedurende 1 uur

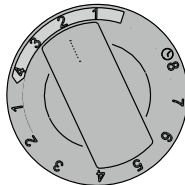

Verwarmt onmiddellijk gedurende 2 uur

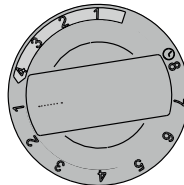

Start op in 1 uur voor 4 uur werking

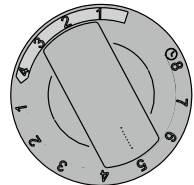

Start op in 5 uur voor 4 uur werking

# VII. ONDERHOUD

## Koppel de voedingskabel van de cabine los voordat u werkzaamheden uitvoert.

### 1. Onderhoud

Reinig uw sauna na elk gebruik als volgt:

1. Haal de stekker uit het stopcontact.
2. Gebruik een stofzuiger om stof uit de kieren van het hout te verwijderen.
3. Maak de cabine schoon met een vochtige katoenen handdoek.
4. Gebruik eventueel een kleine hoeveelheid zeep.  
Spoel af met een vochtige handdoek.
5. Droog af met een droge handdoek.

**Gebruik geen wasbenzine, alcohol, chemicaliën of sterke schoonmaakmiddelen op de sauna. Chemische producten kunnen het hout en de beschermlaag beschadigen. Spuit geen water op uw sauna.**

#### Praktisch advies:

- Om uw sauna lang mooi te houden, kunt u de banken, rugleuningen en vloer van uw cabine insmeren met lijnolie met een pluivrije doek.
- Regelmatig afsponzen tijdens de sessie voorkomt vlekken op het hout.
- Als er onuitwisbare vlekken op de vloer of bank van uw sauna zitten, schuur deze dan lichtjes op met een vel schuurpapier.

### 2. Problemen oplossen

Problemen	Mogelijke redenen	Oplossingen
De elektrische kachel wordt niet warm.	Het netsnoer is losgekoppeld.	Controleer of het netsnoer goed is aangesloten.
	De netvoeding is onderbroken.	Controleer of het elektrische paneel en het stopcontact goed werken.
	De kachel is beveiligd tegen oververhitting.	Raadpleeg de handleiding van het elektrische fornuis.
De LED-linten in de sauna werken niet meer.	De stekker is niet goed ingestoken.	Controleer de aansluiting en vervang deze indien nodig.
	Het LED-lint of de transformator is defect.	Vervang het LED-lint of de transformator.
	De netvoeding is onderbroken.	Controleer of het elektrische paneel en het stopcontact goed werken.

# VIII. GARANTIE

De onderdelen van de kachel hebben een garantie van **twee (2) jaar**.  
Het saunahoutwerk heeft een garantie van **zeven (7) jaar**.

De effectieve datum van de garantie is de datum van verzending (die overeenkomt met de datum van afgifte van de factuur).

De garantie is niet van toepassing in de volgende gevallen:

- Storingen of schade als gevolg van installatie, gebruik of reparatie die niet in overeenstemming zijn met de veiligheidsvoorschriften.
- Storingen of schade als gevolg van omstandigheden die niet geschikt zijn voor het gebruik waarvoor het apparaat oorspronkelijk bedoeld was.
- Schade als gevolg van nalatigheid, ongeval of overmacht (storm en slecht weer).
- Storingen of schade als gevolg van het gebruik van niet-goedgekeurde accessoires.

De garantie dekt niet de kosten voor het terugbrengen van de cabine of een van de onderdelen naar onze werkplaatsen. In het kader van de garantie worden in geval van panne de onderdelen die door onze technici als defect worden beschouwd, vervangen. De informatie en uitleg die nodig zijn voor de installatie ervan worden verstrekt door een van onze technici. France-Sauna kan niet aansprakelijk worden gesteld voor de arbeidskosten van derden.

Mevrouw, meneer,

**Heb je een vraag? Een probleem?  
Of registreer je garantie, vind ons op onze website:**

**<https://assistance.poolstar.fr/>**

We danken je voor je vertrouwen en  
wensen je een uitstekende zwemervaring.

Uw gegevens kunnen worden verwerkt in overeenstemming met de Franse wet op de gegevensbescherming van 6 januari 1978 en zullen aan niemand anders worden doorgegeven.



# France Sauna



Assistance technique - Technical support -  
Asistencia técnica - Assistenza tecnica -  
Technische unterstützung - Technische bijstand

[www.assistance.poolstar.fr](http://www.assistance.poolstar.fr)  
[www.france-sauna.com](http://www.france-sauna.com)



France Sauna is a brand of the group :

